

OUTILS

STAGRIC[®]

www.stagric.com



2024

TARIF

03/24

PME LÍDER / PME EXCELÈNCIA

Les prix IAPMEI récompensent les entreprises pour la qualité de leurs performances et leur profil de risque. C'est avec une grande satisfaction que STAGRIC se voit reconnaître - année après année - le succès de sa gestion stratégique qui, au quotidien, propose de dépasser les normes élevées de compétitivité dans un secteur de plus en plus exigeant. Pour STAGRIC, entreprise à l'ambition internationale, les statuts PME Leader et PME Excellence sont un gage de solidité et un élément différenciant sur les marchés exigeants où elle opère.



CERTIFICATION SMQ – NORME NP EN ISO 9001:2015

Après la mise en place du Système de Management de la Qualité, en 2017, STAGRIC a obtenu consécutivement le renouvellement de la certification de conformité dans le respect des exigences de la norme ISO 9001:2015. L'accent mis sur l'excellence, l'innovation, l'amélioration continue des processus et l'investissement dans des équipements et des systèmes à la pointe de la technologie se traduisent par des relations de confiance avec les clients, qui trouvent en STAGRIC un partenaire dans des solutions intégrées, innovantes et de qualité supérieure pour votre entreprise.



INDEX

ECIMEUSE HYDRAULIQUE



AV 1 ½ RANG

P.06



AV 2 ½ RANG

P.07



AV 2 ½ RANG - GV

P.08



AV 1 RANG - ART

P.09

ROGNEUSE HYDRAULIQUE



AV 1 ½ RANG

P.10



AV 2 ½ RANG

P.12



AV 2 ½ RANG - GV

P.14



AV 1 RANG - ART

P.15



AV 1 RANG

P.16



AV 2 RANGS

P.18

ROGNEUSE HYDRAULIQUE - BOGGIE



AR 1 ½ RANG

P.20



AR 2 ½ RANG

P.22



AR 1 RANG

P.24



AR 2 RANGS

P.26

**DOUBLE
AFFÛTAGE**

STRENX®
PERFORMANCE STEEL

DOMEX®
HIGH STRENGTH STEEL

HARDOX®
WEARPARTS

AISI
304

RAMPE
DÉSHÉRBAGE



BD 2F VIGNE

P.28

ÉLAGUEUSE À
LAMIER



STD-S ARBO

P.42

PRÉTAILLEUSE VIGNE



STD-DISC

P.47

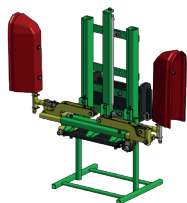

BHF VIGNE

P.30



ART-S ARBO

P.43

ANDAINEUR

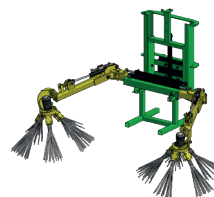

VR

P.48

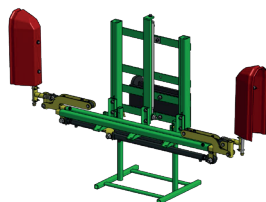

BHF VERGER

P.32



MSC-S ARBO

P.44

CENTRAL HYDRAULIQUE



CENT

P.50



BHF VERGER STRONG

P.34

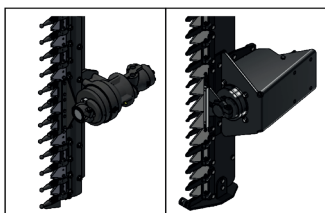

EXTREME

ÉLAGUEUSE À
DISC



ART-S-DISC ARBO

P.45

TRÉMIE ÉLEVATRICE

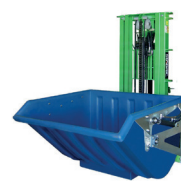

TG

P.51



BHF OLIVIER

P.36

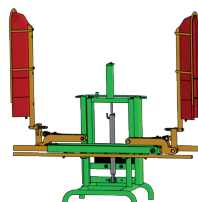

BHF OLIVIER EXTREME

P.38

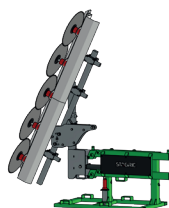

MSC-S-DISC ARBO

P.46



BHF HORTICOLE

P.40



Ecimeuse Hydraulique

AV 1 ½ RANG

DOUBLE
AFFÛTAGE

STRENX®
PERFORMANCE STEEL

25 L/MIN
Débit d'huile

Ecimeuse AV Hydraulique, montée sur châssis bipoutre:

- Coupe horizontale de **770 mm** ou **1070 mm** réglables en hauteur mécaniquement de **400 mm** ou **300 mm** hydrauliquement en **option**, inclinaison mécanique de 90 à 180 °
- Coupe verticale de **1670 mm** ou **1970 mm** réglables en hauteur mécaniquement de **100 mm**, inclinaison mécanique.
- Écartement du lamier vertical de **500 mm** et élévation du châssis de **500 mm** hydraulique, réglette de repaire
- Vanne 3 voies de fermeture de la coupe verticale
- Commande électro hydraulique. (1 SE + Retour, nécessite pompe 25 L)
- Livrée avec plaque d'adaptation, tendeur et trépieds de remisage
- **Départ Usine**









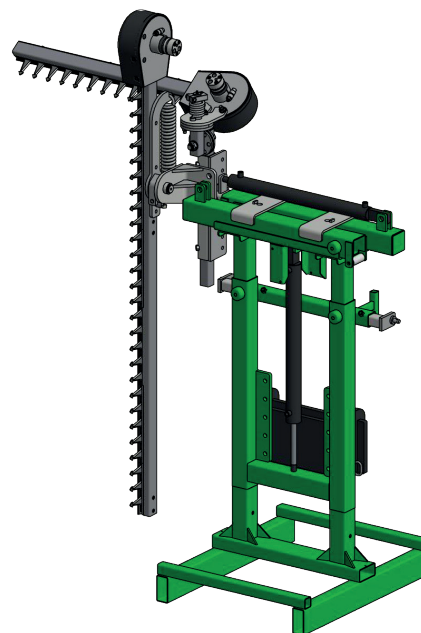

SCHÉMA	DÉSIGNATION	PRIX HT
	<ul style="list-style-type: none"> • Ecimeuse AV, 1 ½ rang sur châssis bipoutre, relevage hydraulique de 500 mm • Écartement hydraulique latéral: 500 mm • Coupe verticale: 1670 mm • Coupe horizontale: 770 mm • Distributeur électro hydraulique • Débit d'huile nécessaire de 25 L/min 	7 625,00 € 170S1110E

SCHÉMA	RÉFÉRENCE	DÉSIGNATION	PRIX HT
	KIT0075	Réglage hydraulique de 300 mm de la coupe horizontale (1)	495,00€
	KIT0095	Réglage hydraulique d'inclinaison de la coupe supérieur (1)	810,00€
	KIT0052	Régulateur de débit d'huile	425,00€
	F 0005	Refroidisseur d'huile (pour machine sans centrale hydraulique)	955,00€
	F 0006	Attelage par 3ème point AV (Préciser la norme 1 – 2 – 3)	300,00€
	F 0007	Poignée multifonction Joystick	520,00€
		Coupe verticale 1970 mm	+ 160,00€
		Coupe horizontale 1070 mm	+ 160,00€



Ecimeuse Hydraulique

AV 2 ½ RANG

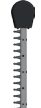
DOUBLE
AFFÛTAGE

STRENX®
PERFORMANCE STEEL

30 L/MIN
Débit d'huile

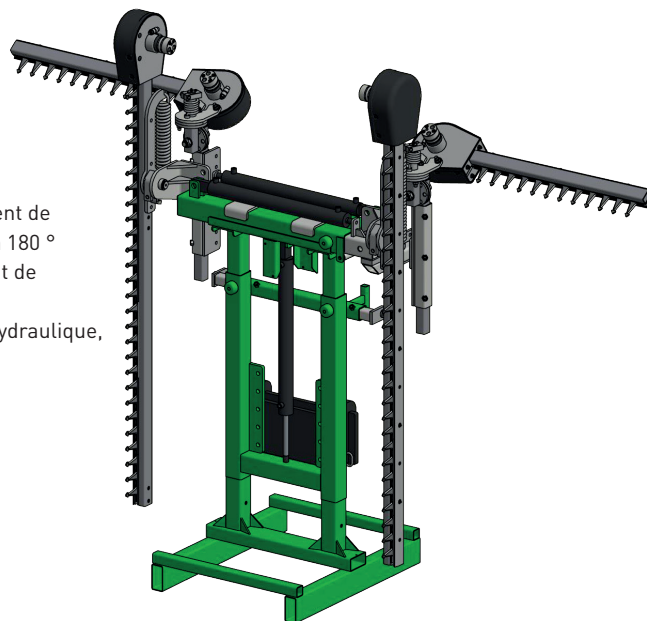

Ecimeuse AV Hydraulique, montée sur châssis bipoutre:

- Coupe horizontale de **770 mm** ou **1070 mm** réglables en hauteur mécaniquement de **400 mm** ou **300 mm** hydrauliquement en **option**, inclinaison mécanique de 90 à 180 °
- Coupe verticale de **1670 mm** ou **1970 mm** réglables en hauteur mécaniquement de **100 mm**, inclinaison mécanique.
- Écartement du lamier vertical de **500 mm** et élévation du châssis de **500 mm** hydraulique, réglette de repair
- Vanne 3 voies de fermeture de la coupe verticale
- Commande électro hydraulique. (1 SE + Retour, nécessite pompe 30 L)
- Livrée avec plaque d'adaptation, tendeur et trépieds de remisage
- **Départ Usine**

SCHÉMA	DÉSIGNATION	PRIX HT
	<ul style="list-style-type: none"> • Ecimeuse AV, 2 ½ rang sur châssis bipoutre, relevage hydraulique de 500 mm • Écartement hydraulique latéral: 500 + 500 mm • Coupe verticale: 1670 mm • Coupe horizontale: 770 mm • Distributeur électro hydraulique • Débit d'huile nécessaire de 30 l/min 	<p>10 685,00 € 170D1110E</p>

SCHÉMA	RÉFÉRENCE	DÉSIGNATION	PRIX HT
	KIT0075-2	Réglage hydraulique de 300 mm de la coupe horizontale (2)	990,00€
	KIT0095-2	Réglage hydraulique d'inclinaison de la coupe supérieur (2)	1 620,00€
	KIT0052	Régulateur de débit d'huile	425,00€
	F 0005	Refroidisseur d'huile (pour machine sans centrale hydraulique)	955,00€
	F 0006	Attelage par 3ème point AV (Préciser la norme 1 – 2 – 3)	300,00€
	F 0007	Poignée multifonction Joystick	520,00€
		Coupe verticale 1970 mm (2)	+ 320,00€
		Coupe horizontale 1070 mm (2)	+ 320,00€



Ecimeuse Hydraulique

AV 2 ½ RANG - GV

DOUBLE
AFFÛTAGE

STRENX®
PERFORMANCE STEEL

30 L/MIN
Débit d'huile

Ecimeuse AV Hydraulique GRAND VISIBILITÉ:

- Coupe horizontale de **770 mm** ou **1070 mm** réglables en hauteur mécaniquement de **400 mm** ou **300 mm** hydrauliquement en **option**, inclinaison mécanique de 90 à 180 °
- Coupe verticale de **1670 mm** ou **1970 mm** réglables en hauteur mécaniquement de **100 mm**, inclinaison mécanique.
- Écartement du lamier vertical de **500 mm** et élévation du châssis de **500 mm** hydraulique, réglette de repaire
- Possibilité du élévation hydraulique indépendant
- Vanne 3 voies de fermeture de la coupe verticale
- Commande électro hydraulique. (1 SE + Retour, nécessite pompe 30 L)
- Livrée avec plaque d'adaptation, tendeur et trépieds de remisage
- **Départ Usine**



SCHÉMA	DÉSIGNATION	PRIX HT
	<ul style="list-style-type: none"> • Ecimeuse AV, 2 ½ rang GRAND VISIBILITÉ, relevage hydraulique de 500 mm • Écartement hydraulique latéral: 500 + 500 mm • Coupe verticale: 1670 mm • Coupe horizontale: 770 mm • Distributeur électro hydraulique • Débit d'huile nécessaire de 30 l/min 	<p>10 685,00 € 170D2110E</p>

SCHÉMA	RÉFÉRENCE	DÉSIGNATION	PRIX HT
	KIT0117	Élévation hydraulique indépendant	380,00€
	KIT0096	Écartement hydraulique latéral indépendant: 500 + 500 mm	380,00€
	KIT0075-2	Réglage hydraulique de 300 mm de la coupe horizontale (2)	990,00€
	KIT0095-2	Réglage hydraulique d'inclinaison de la coupe supérieur (2)	1 620,00€
	KIT0052	Régulateur de débit d'huile	425,00€
	F 0005	Refroidisseur d'huile (pour machine sans centrale hydraulique)	955,00€
	F 0006	Attelage par 3ème point AV (Préciser la norme 1 – 2 – 3)	300,00€
	F 0007	Poignée multifonction Joystick	520,00€
		Coupe verticale 1970 mm (2)	+ 320,00€
		Coupe horizontale 1070 mm (2)	+ 320,00€



Ecimeuse Hydraulique

AV 1 RANG - ART

DOUBLE
AFFÛTAGE

STRENX®
PERFORMANCE STEEL

30 L/MIN
Débit d'huile

Ecimeuse AV Hydraulique, montée sur châssis articulé:

- Coupe horizontale de **770 mm** ou **1070 mm** réglables en hauteur mécaniquement de **400 mm** ou **300 mm** hydrauliquement en **option**, inclinaison mécanique de 90 à 180 °
- Coupe verticale de **1670 mm** ou **1970 mm** réglables en hauteur mécaniquement de **100 mm**, inclinaison mécanique
- Relevage du châssis de **500 mm** hydraulique
- Châssis articulé hydraulique permettant une grande variété de positionnements des lamier verticaux
- Écartement entre lamier verticaux de **500 mm** hydraulique
- Repliage hydraulique de la lame de coupe extérieure (**90°**)
- Vanne 3 voies de fermeture de la coupe verticale
- Commande électro hydraulique. (1 SE + Retour, nécessite pompe 30 L)
- Livrée avec plaque d'adaptation, tendeur et trépieds de remisage
- **Départ Usine**









SCHÉMA	DÉSIGNATION	PRIX HT
	<ul style="list-style-type: none"> • Ecimeuse AV, 1 rang, montée sur châssis articulé: • Relevage hydraulique de 500 mm • Écartement hydraulique latéral: 500 mm • Coupe verticale: 1670 mm • Coupe horizontale: 770 mm • Distributeur électro hydraulique • Débit d'huile nécessaire de 30 l/min 	<p>12 800,00 € 170P1110E</p>

SCHÉMA	RÉFÉRENCE	DÉSIGNATION	PRIX HT
	KIT0075	Réglage hydraulique de 300 mm de la coupe horizontale	495,00€
	KIT0052	Régulateur de débit d'huile	425,00€
	F 0005	Refroidisseur d'huile (pour machine sans centrale hydraulique)	955,00€
	F 0006	Attelage par 3ème point AV (Préciser la norme 1 – 2 – 3)	300,00€
	F 0007	Poignée multifonction Joystick	520,00€
		Coupe verticale 1970 mm (2)	+ 320,00€
		Coupe horizontale 1070 mm	+ 160,00€



Rogneuse Hydraulique

AV 1 ½ RANG

35 L/MIN
Débit d'huile

DOMEX®
HIGH STRENGTH STEEL

HARDOX®
WEARPARTS

AISI
304









Rogneuse AR Hydraulique, montée sur châssis bipoutre:

- Coupe verticale de **1240 mm** en **3** couteaux, **1640 mm** en **4** couteaux et **2040 mm** en **5** couteaux en acier **Hardox** et carter en «INOX»
- Coupe horizontale de **840 mm** en **2** couteaux ou **1240 mm** en **3** couteaux en acier **Hardox**, carter support en «INOX», réglables en hauteur mécaniquement de **400 mm** ou **300 mm** hydrauliquement en **option**, inclinaison mécanique de 90 à 180 °
- Écartement du lamier vertical de **500 mm** et élévation du châssis de **500 mm** hydraulique, réglette de repaire
- Vanne 3 voies de fermeture de la coupe verticale
- Commande électro hydraulique. (1 SE + Retour, nécessite pompe 35 L)
- Livrée avec plaque d'adaptation, tendeur et trépieds de remisage
- **Départ Usine**

SCHÉMA	DÉSIGNATION	PRIX HT
	<ul style="list-style-type: none"> • Rogneuse AV, 1 ½ rang sur châssis bipoutre, relevage hydraulique de 500 mm • Écartement hydraulique latéral 500 mm • Coupe verticale: 1240 mm; 3 couteaux • Coupe horizontale: 840 mm; 2 couteaux • Distributeur électro hydraulique • Débit d'huile nécessaire de 35 L/min 	<p>7 500,00 € 170 SEF 32</p>
	<ul style="list-style-type: none"> • Rogneuse AV, 1 ½ rang sur châssis bipoutre, relevage hydraulique de 500 mm • Écartement hydraulique latéral 500 mm • Coupe verticale: 1640 mm; 4 couteaux • Coupe horizontale: 840 mm; 2 couteaux • Distributeur électro hydraulique • Débit d'huile nécessaire de 35 L/min 	<p>7 750,00 € 170 SEF 42</p>
	<ul style="list-style-type: none"> • Rogneuse AV, 1 ½ rang sur châssis bipoutre, relevage hydraulique de 500 mm • Écartement hydraulique latéral 500 mm • Coupe verticale: 2040 mm; 5 couteaux • Coupe horizontale: 840 mm; 2 couteaux • Distributeur électro hydraulique • Débit d'huile nécessaire de 35 L/min 	<p>8 000,00 € 170 SEF 52</p>
	<ul style="list-style-type: none"> • Rogneuse AV, 1 ½ rang sur châssis bipoutre, relevage hydraulique de 500 mm • Écartement hydraulique latéral 500 mm • Coupe verticale: 1240 mm; 3 couteaux • Coupe horizontale: 1240 mm; 3 couteaux • Distributeur électro hydraulique • Débit d'huile nécessaire de 35 L/min 	<p>7 750,00 € 170 SEF 33</p>
	<ul style="list-style-type: none"> • Rogneuse AV, 1 ½ rang sur châssis bipoutre, relevage hydraulique de 500 mm • Écartement hydraulique latéral 500 mm • Coupe verticale: 1640 mm; 4 couteaux • Coupe horizontale: 1240 mm; 3 couteaux • Distributeur électro hydraulique • Débit d'huile nécessaire de 35 L/min 	<p>8 000,00 € 170 SEF 43</p>
	<ul style="list-style-type: none"> • Rogneuse AV, 1 ½ rang sur châssis bipoutre, relevage hydraulique de 500 mm • Écartement hydraulique latéral 500 mm • Coupe verticale: 2040 mm; 5 couteaux • Coupe horizontale: 1240 mm; 3 couteaux • Distributeur électro hydraulique • Débit d'huile nécessaire de 35 L/min 	<p>8 245,00 € 170 SEF 53</p>



SUPPLÉMENTS

SCHÉMA	RÉFÉRENCE	DÉSIGNATION	PRIX HT
	F 0001	Coupes Sylvose 450 mm par machine (1)	525,00 €
	F 0002	Ameneurs avec prises Push-Pull par machine (1)	895,00 €
	F 0003	Réglage hydraulique de 300 mm de la coupe horizontale (1)	495,00 €
	F 0004	Régulateur de débit d'huile	425,00 €
	F 0005	Refroidisseur d'huile	955,00 €
	F 0006	Attelage par 3ème point AV (Préciser la norme 1 – 2 – 3)	300,00 €
	F 0007	Poignée multifonction Joystick	520,00 €
	F 0008	Réglage d'inclinaison de la coupe verticale hydraulique (1)	810,00 €



Rogneuse Hydraulique

AV 2 1/2 RANG

40 L/MIN
Débit d'huile

DOMEX®
HIGH STRENGTH STEEL

HARDOX®
WEARPARTS

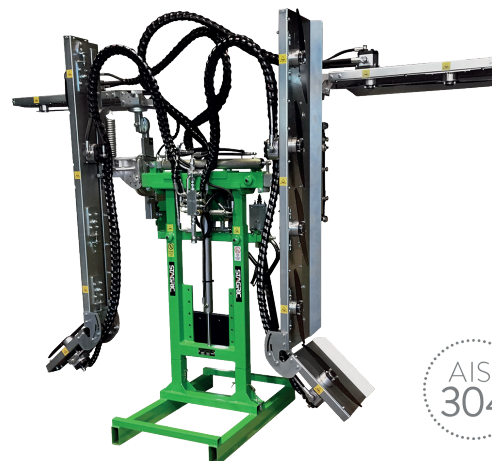

AIISI
304









Rogneuse AV Hydraulique, montée sur châssis bipoutre:

- Coupe verticale de **1240 mm** en **3** couteaux, **1640 mm** en **4** couteaux et **2040 mm** en **5** couteaux en acier **Hardox** et carter en «INOX»
- Coupe horizontale de **840 mm** en **2** couteaux ou **1240 mm** en **3** couteaux en acier **Hardox**, carter support en «INOX», réglables en hauteur mécaniquement de **400 mm** ou **300 mm** hydrauliquement en **option**, inclinaison mécanique de 90 à 180°
- Écartement du lamier vertical de **500 mm + 500 mm** de **1250 à 2250 mm** et élévation du châssis de **500 mm** hydraulique, réglette de repaire.
- Vanne 3 voies de fermeture de la coupe verticale
- Commande électro hydraulique. (1 SE + Retour, nécessite pompe 40 L)
- Livrée avec plaque d'adaptation, tendeur et trépieds de remisage
- **Départ Usine**

SCHÉMA	DÉSIGNATION	PRIX HT
	<ul style="list-style-type: none"> • Rogneuse AV, 2 1/2 rang sur châssis bipoutre élévation hydraulique de 500 mm • Écartement hydraulique 500 + 500 mm • Coupe verticale: 1240 mm; 3 couteaux • Coupe horizontale: 840 mm; 2 couteaux • Distributeur électro hydraulique • Débit d'huile nécessaire de 40 L/min 	<p>9 945,00 € 170 DEF 32</p>
	<ul style="list-style-type: none"> • Rogneuse AV, 2 1/2 rang sur châssis bipoutre élévation hydraulique de 500 mm • Écartement hydraulique 500 + 500 mm • Coupe verticale: 1640 mm; 4 couteaux • Coupe horizontale: 840 mm; 2 couteaux • Distributeur électro hydraulique • Débit d'huile nécessaire de 40 L/min 	<p>10 445,00 € 170 DEF 42</p>
	<ul style="list-style-type: none"> • Rogneuse AV, 2 1/2 rang sur châssis bipoutre élévation hydraulique de 500 mm • Écartement hydraulique 500 + 500 mm • Coupe verticale: 2040 mm; 5 couteaux • Coupe horizontale: 840 mm; 2 couteaux • Distributeur électro hydraulique • Débit d'huile nécessaire de 40 L/min 	<p>10 930,00 € 170 DEF 52</p>
	<ul style="list-style-type: none"> • Rogneuse AV, 2 1/2 rang sur châssis bipoutre élévation hydraulique de 500 mm • Écartement hydraulique 500 + 500 mm • Coupe verticale: 1240 mm; 3 couteaux • Coupe horizontale: 1240 mm; 3 couteaux • Distributeur électro hydraulique • Débit d'huile nécessaire de 40 L/min 	<p>10 445,00 € 170 DEF 33</p>
	<ul style="list-style-type: none"> • Rogneuse AV, 2 1/2 rang sur châssis bipoutre élévation hydraulique de 500 mm • Écartement hydraulique 500 + 500 mm • Coupe verticale: 1640 mm; 4 couteaux • Coupe horizontale: 1240 mm; 3 couteaux • Distributeur électro hydraulique • Débit d'huile nécessaire de 40 L/min 	<p>10 930,00 € 170 DEF 43</p>
	<ul style="list-style-type: none"> • Rogneuse AV, 2 1/2 rang sur châssis bipoutre élévation hydraulique de 500 mm • Écartement hydraulique 500 + 500 mm • Coupe verticale: 2040 mm; 5 couteaux • Coupe horizontale: 1240 mm; 3 couteaux • Distributeur électro hydraulique • Débit d'huile nécessaire de 40 L/min 	<p>11 435,00 € 170 DEF 53</p>



SUPPLÉMENTS

SCHÉMA	RÉFÉRENCE	DÉSIGNATION	PRIX HT
	F 0001-02	Coupes Sylvose 450 mm par machine (2)	1 050,00€
	F 0002-02	Ameneurs avec prises Push-Pull par machine (2)	1 785,00€
	FD 0003-02	Réglage hydraulique de 300 mm de la coupe horizontale (2)	990,00€
	F 0004	Régulateur de débit d'huile	425,00€
	F 0005	Refroidisseur d'huile (pour machine sans centrale hydraulique)	955,00€
	F 0006 F 0006-01	Attelage par 3ème point AV (Préciser la norme 1 – 2 – 3) Attelage par 3ème point AV avec plaque d'adaptation s/ porte masse	300,00€ 450,00€
	F 0007	Poignée multifonction Joystick	520,00€
	F 0008-2	Réglage d'inclinaison de la coupe verticale hydraulique (2)	1 620,00€

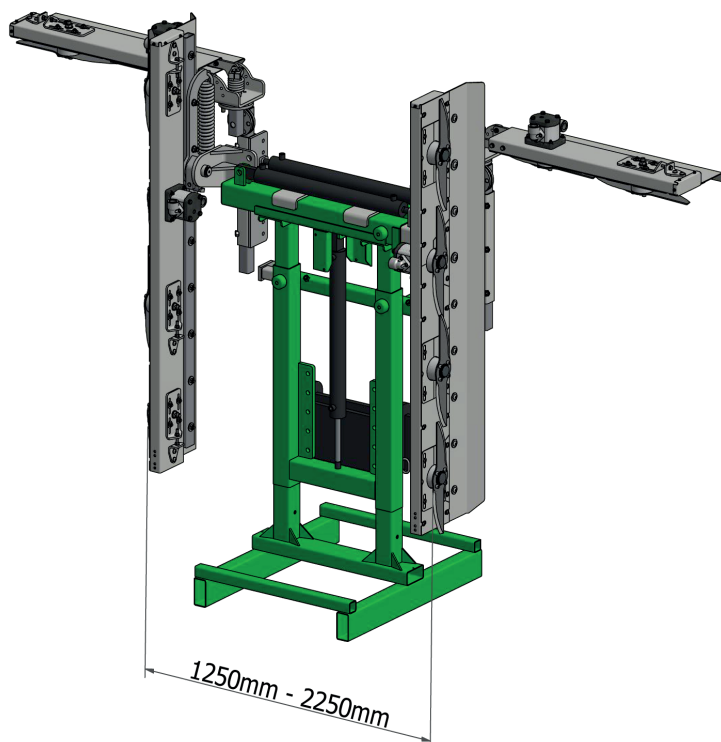

Rogneuse Hydraulique

AV 2 1/2 RANG - GV

40 L/MIN
Débit d'huile

DOMEX®
HIGH STRENGTH STEEL

HARDOX®
WEARPARTS



Rogneuse AV Hydraulique, GRAND VISIBILITÉ:

- Coupe verticale de **1240 mm** en **3** couteaux, **1640 mm** en **4** couteaux et **2040 mm** en **5** couteaux en acier **Hardox** et carter en «INOX»
- Coupe horizontale de **840 mm** en **2** couteaux ou **1240 mm** en **3** couteaux en acier **Hardox**, carter support en «INOX», réglables en hauteur mécaniquement de **400 mm** ou **300 mm** hydrauliquement en **option**, inclinaison mécanique de 90 à 180 °
- Écartement du lamier vertical de **500 mm + 500 mm** de **1250 à 2250 mm** et élévation du châssis de **500 mm** hydraulique, réglette de repaire.
- Possibilité du élévation hydraulique indépendant
- Vanne 3 voies de fermeture de la coupe verticale
- Commande électro hydraulique. (1 SE + Retour, nécessite pompe 40 L)
- Livrée avec plaque d'adaptation, tendeur et trépieds de remisage
- **Départ Usine**







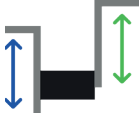

SCHÉMA	DÉSIGNATION	PRIX HT
	<ul style="list-style-type: none"> • Rogneuse AV, 2 1/2 rang GRAND VISIBILITÉ, relevage hydraulique de 500 mm • Écartement hydraulique latéral: 500 + 500 mm • Coupe verticale: 1640 mm en 4 couteaux • Coupe horizontale: 840 mm en 2 couteaux • Distributeur électro hydraulique • Débit d'huile nécessaire de 40 l/min 	10 950,00 € 170D2110EF

SCHÉMA	RÉFÉRENCE	DÉSIGNATION	PRIX HT
	KIT0117	Élévation hydraulique indépendant	380,00€
	KIT0096	Écartement hydraulique latéral indépendant: 500 + 500 mm	380,00€
	KIT0075-2	Réglage hydraulique de 300 mm de la coupe horizontale (2)	990,00€
	KIT0095-2	Réglage hydraulique d'inclinaison de la coupe supérieur (2)	1 620,00€
	KIT0052	Régulateur de débit d'huile	425,00€
	F 0005	Refroidisseur d'huile (pour machine sans centrale hydraulique)	955,00€
	F 0006	Attelage par 3ème point AV (Préciser la norme 1 – 2 – 3)	300,00€
	F 0007	Poignée multifonction Joystick	520,00€
		Coupe verticale 2040 mm en 5 couteaux (2) Coupe horizontale 1240 mm en 3 couteaux (2)	+ 960,00€ + 960,00€



Rogneuse Hydraulique

AV 1 RANG - ART

40 L/MIN
Débit d'huile

DOMEX®
HIGH STRENGTH STEEL

HARDOX®
WEARPARTS

AISI
304



Rogneuse AV Hydraulique, montée sur châssis articulé:

- Coupe verticale de **1240 mm** en **3** couteaux, **1640 mm** en **4** couteaux et **2040 mm** en **5** couteaux en acier **Hardox** et carter en «**INOX**»
- Coupe horizontale de **840 mm** en **2** couteaux ou **1240 mm** en **3** couteaux en acier **Hardox**, carter support en «**INOX**», réglables en hauteur mécaniquement de **400 mm** ou **300 mm** hydrauliquement en **option**, inclinaison mécanique de 90 à 180 °
- Relevage du châssis de **500 mm** hydraulique
- Châssis articulé hydraulique permettant une grande variété de positionnements des lamier verticaux
- Écartement entre lamier verticaux de **500 mm** hydraulique
- Repliage hydraulique de la lame de coupe extérieure (**90°**)
- Vanne 3 voies de fermeture de la coupe verticale
- Commande électro hydraulique. (1 SE + Retour, nécessite pompe 40 L)
- Livrée avec plaque d'adaptation, tendeur et trépieds de remisage
- **Départ Usine**







SCHÉMA	DÉSIGNATION	PRIX HT
	<ul style="list-style-type: none"> • Rogneuse AV, 1 rang, montée sur châssis articulé: • Relevage hydraulique de 500 mm • Écartement hydraulique latéral: 500 mm • Coupe verticale: 1640 mm en 4 couteaux • Coupe horizontale: 840 mm en 2 couteaux • Distributeur électro hydraulique • Débit d'huile nécessaire de 40 l/min 	<p>13 600,00 € 170P1110EF</p>

SCHÉMA	RÉFÉRENCE	DÉSIGNATION	PRIX HT
	KIT0075	Réglage hydraulique de 300 mm de la coupe horizontale	495,00€
	KIT0052	Régulateur de débit d'huile	425,00€
	F 0005	Refroidisseur d'huile (pour machine sans centrale hydraulique)	955,00€
	F 0006	Attelage par 3ème point AV (Préciser la norme 1 – 2 – 3)	300,00€
	F 0007	Poignée multifonction Joystick	520,00€
		Coupe verticale 2040 mm en 5 couteaux (2) Coupe horizontale 1240 mm en 3 couteaux	<p>+ 960,00€ + 480,00€</p>



Rogneuse Hydraulique

AV 1 RANG

35 L/MIN
Débit d'huile

DOMEX®
HIGH STRENGTH STEEL

HARDOX®
WEARPARTS

AISI
304

Rogneuse AV Hydraulique, montée sur châssis bipoutre:









- Coupe verticale de **1240 mm** en **3** couteaux, **1640 mm** en **4** couteaux et **2040 mm** en **5** couteaux en acier **Hardox** et carter en «INOX»
- Coupe horizontale de **840 mm** en **2** couteaux ou **1240 mm** en **3** couteaux en acier **Hardox**, carter support en «INOX», réglables en hauteur mécaniquement de **400 mm** ou **300 mm** hydrauliquement en **option**, inclinaison mécanique de 90 à 180 °
- Écartement des lamiers verticaux de **500 mm** et élévation du châssis de **700 mm** hydraulique, réglette de repaire
- Écartement entre lamier verticaux de **700 mm** en manuel ou **500 mm** hydraulique en **option**
- Vanne 3 voies de fermeture de la coupe verticale
- Commande électro hydraulique. (1 SE + Retour, nécessite pompe 35 L)
- Livrée avec plaque d'adaptation, tendeur et trépieds de remisage
- **Départ Usine**



SCHÉMA	DÉSIGNATION	PRIX HT
	<ul style="list-style-type: none"> • Rogneuse AV, 1 rang Complet sur châssis bipoutre élévation hydraulique de 700 mm • Écartement hydraulique 500 mm – Écartement épaisseur végétation manuelle de 700 mm • Coupe verticale: 1240 mm; 3 couteaux • Coupe horizontale: 840 mm; 2 couteaux • Distributeur électro hydraulique • Débit d'huile nécessaire de 35 L/min 	12 775,00 € 170 SPEF 32
	<ul style="list-style-type: none"> • Rogneuse AV, 1 rang Complet sur châssis bipoutre élévation hydraulique de 700 mm • Écartement hydraulique 500 mm – Écartement épaisseur végétation manuelle de 700 mm • Coupe verticale: 1640 mm; 4 couteaux • Coupe horizontale: 840 mm; 2 couteaux • Distributeur électro hydraulique • Débit d'huile nécessaire de 35 L/min 	13 275,00 € 170 SPEF 42
	<ul style="list-style-type: none"> • Rogneuse AV, 1 rang Complet sur châssis bipoutre élévation hydraulique de 700 mm • Écartement hydraulique 500 mm – Écartement épaisseur végétation manuelle de 700 mm • Coupe verticale: 2040 mm; 5 couteaux • Coupe horizontale: 840 mm; 2 couteaux • Distributeur électro hydraulique • Débit d'huile nécessaire de 35 L/min 	13 760,00 € 170 SPEF 52
	<ul style="list-style-type: none"> • Rogneuse AV, 1 rang Complet sur châssis bipoutre élévation hydraulique de 700 mm • Écartement hydraulique 500 mm – Écartement épaisseur végétation manuelle de 700 mm • Coupe verticale: 1240 mm; 3 couteaux • Coupe horizontale: 1240 mm; 3 couteaux • Distributeur électro hydraulique • Débit d'huile nécessaire de 35 L/min 	13 025,00 € 170 SPEF 33
	<ul style="list-style-type: none"> • Rogneuse AV, 1 rang Complet sur châssis bipoutre élévation hydraulique de 700 mm • Écartement hydraulique 500 mm – Écartement épaisseur végétation manuelle de 700 mm • Coupe verticale: 1640 mm; 4 couteaux • Coupe horizontale: 1240 mm; 3 couteaux • Distributeur électro hydraulique • Débit d'huile nécessaire de 35 L/min 	13 515,00 € 170 SPEF 43
	<ul style="list-style-type: none"> • Rogneuse AV, 1 rang Complet sur châssis bipoutre élévation hydraulique de 700 mm • Écartement hydraulique 500 mm – Écartement épaisseur végétation manuelle de 700 mm • Coupe verticale: 2040 mm; 5 couteaux • Coupe horizontale: 1240 mm; 3 couteaux • Distributeur électro hydraulique • Débit d'huile nécessaire de 35 L/min 	14 015,00 € 170 SPEF 53



SUPPLÉMENTS

SCHÉMA	RÉFÉRENCE	DÉSIGNATION	PRIX HT
	F 0001-02	Coupes Sylvose 450 mm par machine (2)	1 050,00€
	F 0002-02	Ameneurs avec prises Push-Pull par machine (2)	1 785,00€
	F 0003	Réglage hydraulique de 300 mm de la coupe horizontale (1)	495,00€
	F 0008	Écartement d'épaisseur hydraulique 500 mm (1)	495,00€
	F 0004	Régulateur de débit d'huile (Pour machine sans centrale Hydraulique)	425,00€
	F 0005	Refroidisseur d'huile (pour machine sans centrale hydraulique)	955,00€
	F 0006	Attelage par 3ème point AV (Préciser la norme 1 – 2 – 3)	300,00€
	F 0007	Poignée multifonction Joystick	520,00€
	F 0009	Kit pendulaire hydraulique (1)	1 155,00€



Rogneuse Hydraulique

AV 2 RANGS

50 L/MIN
Débit d'huile

DOMEX®
HIGH STRENGTH STEEL

HARDOX®
WEARPARTS

AISI
304

Rogneuse AV Hydraulique, montée sur châssis bipoutre:









- Coupe verticale de **1240 mm** en **3** couteaux, **1640 mm** en **4** couteaux et **2040 mm** en **5** couteaux en acier **Hardox** et carter en «INOX»
- Coupe horizontale de **840 mm** en **2** couteaux ou **1240 mm** en **3** couteaux en acier **Hardox**, carter support en en «INOX», réglables en hauteur mécaniquement de **400 mm** ou **300 mm** hydrauliquement en **option**, inclinaison mécanique de 90 à 180 °
- Écartement des lamiers verticaux de **500 + 500 mm** et élévation du châssis de **700 mm** hydraulique, réglette de repaire
- Écartement entre lamier verticaux de **700 mm** en manuel ou **500 mm** hydraulique en **option**
- Vanne 3 voies de fermeture de la coupe verticale
- Commande électro hydraulique. (1 SE + Retour, nécessite pompe 50 L)
- Livrée avec plaque d'adaptation, tendeur et trépieds de remisage
- **Départ Usine**



SCHÉMA	DÉSIGNATION	PRIX HT
	<ul style="list-style-type: none"> • Rogneuse AV, 2 rangs Complets sur châssis bipoutre élévation hydraulique de 700 mm • Écartement hydraulique 500 + 500 mm • Écartement épaisseur végétation manuelle de 700 mm (hydraulique 500 mm - optionnel) • Coupe verticale: 1240 mm; 3 couteaux • Coupe horizontale: 840 mm; 2 couteaux • Distributeur électro hydraulique • Débit d'huile nécessaire de 50 L/min 	<p>18 385,00 € 170 DPEF 32</p>
	<ul style="list-style-type: none"> • Rogneuse AV, 2 rangs Complets sur châssis bipoutre élévation hydraulique de 700 mm • Écartement hydraulique 500 + 500 mm • Écartement épaisseur végétation manuelle de 700 mm (hydraulique 500 mm - optionnel) • Coupe verticale: 1640 mm; 4 couteaux • Coupe horizontale: 840 mm; 2 couteaux • Distributeur électro hydraulique • Débit d'huile nécessaire de 50 L/min 	<p>19 380,00 € 170 DPEF 42</p>
	<ul style="list-style-type: none"> • Rogneuse AV, 2 rangs Complets sur châssis bipoutre élévation hydraulique de 700 mm • Écartement hydraulique 500 + 500 mm • Écartement épaisseur végétation manuelle de 700 mm (hydraulique 500 mm - optionnel) • Coupe verticale: 2040 mm; 5 couteaux • Coupe horizontale: 840 mm; 2 couteaux • Distributeur électro hydraulique • Débit d'huile nécessaire de 50 L/min 	<p>20 365,00 € 170 DPEF 52</p>
	<ul style="list-style-type: none"> • Rogneuse AV, 2 rangs Complets sur châssis bipoutre élévation hydraulique de 700 mm • Écartement hydraulique 500 + 500 mm • Écartement épaisseur végétation manuelle de 700 mm (hydraulique 500 mm - optionnel) • Coupe verticale: 1240 mm; 3 couteaux • Coupe horizontale: 1240 mm; 3 couteaux • Distributeur électro hydraulique • Débit d'huile nécessaire de 50 L/min 	<p>18 885,00 € 170 DPEF 33</p>
	<ul style="list-style-type: none"> • Rogneuse AV, 2 rangs Complets sur châssis bipoutre élévation hydraulique de 700 mm • Écartement hydraulique 500 + 500 mm • Écartement épaisseur végétation manuelle de 700 mm (hydraulique 500 mm - optionnel) • Coupe verticale: 1640 mm; 4 couteaux • Coupe horizontale: 1240 mm; 3 couteaux • Distributeur électro hydraulique • Débit d'huile nécessaire de 50 L/min 	<p>21 140,00 € 170 DPEF 34</p>
	<ul style="list-style-type: none"> • Rogneuse AV, 2 rangs Complets sur châssis bipoutre élévation hydraulique de 700 mm • Écartement hydraulique 500 + 500 mm • Écartement épaisseur végétation manuelle de 700 mm (hydraulique 500 mm - optionnel) • Coupe verticale: 2040 mm; 5 couteaux • Coupe horizontale: 1240 mm; 3 couteaux • Distributeur électro hydraulique • Débit d'huile nécessaire de 50 L/min 	<p>20 860,00 € 170 DPEF 35</p>



SUPPLÉMENTS

SCHÉMA	RÉFÉRENCE	DÉSIGNATION	PRIX HT
	F 0001-04	Coupes Sylvose 450 mm par machine (4)	2 100,00€
	F 0002-04	Ameneurs avec prises Push-Pull par machine (4)	3 570,00€
	FD 0003-02	Réglage hydraulique de 300 mm de la coupe horizontale (2)	990,00€
	F 0008-02	Écartement d'épaisseur hydraulique 500 mm (2)	990,00€
	F 0004	Régulateur de débit d'huile	425,00€
	F 0005	Refroidisseur d'huile	955,00€
	F 0006	Attelage par 3ème point AV (Préciser la norme 1 – 2 – 3)	300,00€
	F 0007	Poignée multifonction Joystick	520,00€
	F 0009-02	Kit pendulaire hydraulique (2)	2 310,00€



Rogneuse Hydraulique

AR 1 ½ RANG

DOMEX® HIGH STRENGTH STEEL **HARDOX®** WEARPARTS

AISI 304







Rogneuse AR Hydraulique, montée sur châssis bipoutre et boggie:

- Coupe verticale de **1240 mm** en **3** couteaux, **1640 mm** en **4** couteaux et **2040 mm** en **5** couteaux en acier **Hardox** et carter en «INOX»
- Coupe horizontale de **840 mm** en **2** couteaux ou, carter support en «INOX», réglables en hauteur mécaniquement de **400 mm** ou **300 mm** hydrauliquement en **option**, inclinaison mécanique de 90 à 180 °
- Écartement du lamier vertical de **500 mm** et élévation du châssis de **500 mm** hydraulique, réglette de repaire
- Vanne 3 voies de fermeture de la coupe verticale.
- Centrale hydraulique pompe de 35 L avec refroidisseur
- Commande électro hydraulique
- Livrée avec cardan
- **Départ Usine**

SCHÉMA	DÉSIGNATION	PRIX HT
	<ul style="list-style-type: none"> • Rogneuse AR, 1 ½ rang sur châssis bipoutre, relevage hydraulique de 500 mm • Écartement hydraulique latéral 500 mm • Coupe verticale: 1240 mm; 3 couteaux • Coupe horizontale: 840 mm; 2 couteaux • Distributeur électro hydraulique 	<p>13 345,00 € 170 SBEF 32</p>
	<ul style="list-style-type: none"> • Rogneuse AR, 1 ½ rang sur châssis bipoutre, relevage hydraulique de 500 mm • Écartement hydraulique latéral 500 mm • Coupe verticale: 1640 mm; 4 couteaux • Coupe horizontale: 840 mm; 2 couteaux • Distributeur électro hydraulique 	<p>13 600,00 € 170 SBEF 42</p>
	<ul style="list-style-type: none"> • Rogneuse AR, 1 ½ rang sur châssis bipoutre, relevage hydraulique de 500 mm • Écartement hydraulique latéral 500 mm • Coupe verticale: 2040 mm; 5 couteaux • Coupe horizontale: 840 mm; 2 couteaux • Distributeur électro hydraulique 	<p>13 850,00 € 170 SBEF 52</p>
	<ul style="list-style-type: none"> • Rogneuse AR, 1 ½ rang sur châssis bipoutre, relevage hydraulique de 500 mm • Écartement hydraulique latéral 500 mm • Coupe verticale: 1240 mm; 3 couteaux • Coupe horizontale: 1240 mm; 3 couteaux • Distributeur électro hydraulique 	<p>13 600,00 € 170 SBEF 33</p>
	<ul style="list-style-type: none"> • Rogneuse AR, 1 ½ rang sur châssis bipoutre, relevage hydraulique de 500 mm • Écartement hydraulique latéral 500 mm • Coupe verticale: 1640 mm; 4 couteaux • Coupe horizontale: 1240 mm; 3 couteaux • Distributeur électro hydraulique 	<p>13 850,00 € 170 SBEF 43</p>
	<ul style="list-style-type: none"> • Rogneuse AR, 1 ½ rang sur châssis bipoutre, relevage hydraulique de 500 mm • Écartement hydraulique latéral 500 mm • Coupe verticale: 2040 mm; 5 couteaux • Coupe horizontale: 1240 mm; 3 couteaux • Distributeur électro hydraulique 	<p>14 100,00 € 170 SBEF 53</p>



SUPPLÉMENTS

SCHÉMA	RÉFÉRENCE	DÉSIGNATION	PRIX HT
	F 0001	Coupes Sylvose 450 mm par machine (1)	525,00 €
	F 0002	Ameneurs avec prises Push-Pull par machine (1)	895,00 €
	F 0003	Réglage hydraulique de 300 mm de la coupe horizontale (1)	495,00 €
	F 0007	Poignée multifonction Joystick	520,00€
	F 0008	Réglage d'inclinaison de la coupe verticale hydraulique (1)	810,00€



Rogneuse Hydraulique

AR 2 ½ RANG

DOMEX® HIGH STRENGTH STEEL **HARDOX®** WEARPARTS







Rogneuse AR Hydraulique, montée sur châssis bipoutre et boggie:

- Coupe verticale de **1240 mm** en **3** couteaux, **1640 mm** en **4** couteaux et **2040 mm** en **5** couteaux en acier **Hardox** et carter en «INOX»
- Coupe horizontale de **840 mm** en **2** couteaux ou **1240 mm** en **3** couteaux en acier **Hardox**, carter support en «INOX», réglables en hauteur mécaniquement de **400 mm** ou **300 mm** hydrauliquement en **option**, inclinaison mécanique de 90 à 180 °
- Écartement du lamier vertical de **500 mm + 500 mm** de **1250 à 2250 mm** et élévation du châssis de **500 mm** hydraulique, réglette de repaire
- Vanne 3 voies de fermeture de la coupe verticale
- Centrale hydraulique pompe de 40 L avec refroidisseur
- Commande électro hydraulique
- Livrée avec cardan
- **Départ Usine**

SCHÉMA	DÉSIGNATION	PRIX HT
	<ul style="list-style-type: none"> • Rogneuse AR, 2 ½ rang sur châssis bipoutre, relevage hydraulique de 500 mm • Écartement hydraulique 500 + 500 mm • Coupe verticale: 1240 mm; 3 couteaux • Coupe horizontale: 840 mm; 2 couteaux • Distributeur électro hydraulique 	<p>15 800,00 € 170 DBEF 32</p>
	<ul style="list-style-type: none"> • Rogneuse AR, 2 ½ rang sur châssis bipoutre, relevage hydraulique de 500 mm • Écartement hydraulique 500 + 500 mm • Coupe verticale: 1640 mm; 4 couteaux • Coupe horizontale: 840 mm; 2 couteaux • Distributeur électro hydraulique 	<p>16 285,00 € 170 DBEF 42</p>
	<ul style="list-style-type: none"> • Rogneuse AR, 2 ½ rang sur châssis bipoutre, relevage hydraulique de 500 mm • Écartement hydraulique 500 + 500 mm • Coupe verticale: 2040 mm; 5 couteaux • Coupe horizontale: 840 mm; 2 couteaux • Distributeur électro hydraulique 	<p>16 780,00 € 170 DBEF 52</p>
	<ul style="list-style-type: none"> • Rogneuse AR, 2 ½ rang sur châssis bipoutre, relevage hydraulique de 500 mm • Écartement hydraulique 500 + 500 mm • Coupe verticale: 1240 mm; 3 couteaux • Coupe horizontale: 1240 mm; 3 couteaux • Distributeur électro hydraulique 	<p>16 285,00 € 170 DBEF 33</p>
	<ul style="list-style-type: none"> • Rogneuse AR, 2 ½ rang sur châssis bipoutre, relevage hydraulique de 500 mm • Écartement hydraulique 500 + 500 mm • Coupe verticale: 1640 mm; 4 couteaux • Coupe horizontale: 1240 mm; 3 couteaux • Distributeur électro hydraulique 	<p>16 780,00 € 170 DBEF 43</p>
	<ul style="list-style-type: none"> • Rogneuse AR, 2 ½ rang sur châssis bipoutre, relevage hydraulique de 500 mm • Écartement hydraulique 500 + 500 mm • Coupe verticale: 2040 mm; 5 couteaux • Coupe horizontale: 1240 mm; 3 couteaux • Distributeur électro hydraulique 	<p>17 275,00 € 170 DBEF 53</p>



SUPPLÉMENTS

SCHÉMA	RÉFÉRENCE	DÉSIGNATION	PRIX HT
	F 0001-02	Coupes Sylvose 450 mm par machine (2)	1 050,00€
	F 0002-02	Ameneurs avec prises Push-Pull par machine (2)	1 785,00€
	FD 0003-02	Réglage hydraulique de 300 mm de la coupe horizontale (2)	990,00€
	F 0006	Poignée multifonction Joystick	520,00€
	F 0008-2	Réglage d'inclinaison de la coupe verticale hydraulique (2)	1 620,00€



Rogneuse Hydraulique

AR 1 RANG

DOMEX®
HIGH STRENGTH STEEL





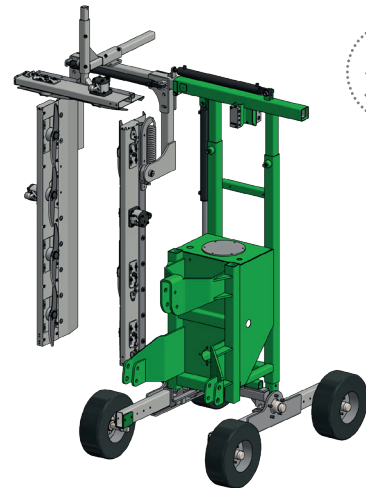

HARDOX®
WEARPARTS

AISI
304









Rogneuse AR Hydraulique, montée sur châssis bipoutre et boggie:

- Coupe verticale de **1240 mm** en **3** couteaux, **1640 mm** en **4** couteaux et **2040 mm** en **5** couteaux en acier **Hardox** et carter en «INOX»
- Coupe horizontale de **840 mm** en **2** couteaux ou **1240 mm** en **3** couteaux en acier **Hardox**, carter support en «INOX», réglables en hauteur mécaniquement de **400 mm** ou **300 mm** hydrauliquement en **option**, inclinaison mécanique de 90 à 180 °
- Écartement du lamier vertical de **500 mm** et élévation du châssis de **700 mm** hydraulique, réglette de repaire
- Écartement entre lamier verticaux de **700 mm** en manuel ou **500 mm** hydraulique en **option**
- Vanne 3 voies de fermeture de la coupe verticale
- Centrale hydraulique pompe de 35 L avec refroidisseur
- Commande électro hydraulique
- Livraison avec cardan
- **Départ Usine**

SCHÉMA	DÉSIGNATION	PRIX HT
	<ul style="list-style-type: none"> • Rogneuse AR, 1 rangs Complets sur châssis bipoutre, élévation hydraulique de 700 mm • Écartement hydraulique 500 mm – Écartement épaisseur végétation 700 mm • Coupe verticale: 1240 mm; 3 couteaux • Coupe horizontale: 840 mm; 2 couteaux • Distributeur électro hydraulique 	18 620,00 € 170 SPBEF 32
	<ul style="list-style-type: none"> • Rogneuse AR, 1 rangs Complets sur châssis bipoutre, élévation hydraulique de 700 mm • Écartement hydraulique 500 mm – Écartement épaisseur végétation 700 mm • Coupe verticale: 1640 mm; 4 couteaux • Coupe horizontale: 840 mm; 2 couteaux • Distributeur électro hydraulique 	19 120,00 € 170 SPBEF 42
	<ul style="list-style-type: none"> • Rogneuse AR, 1 rangs Complets sur châssis bipoutre, élévation hydraulique de 700 mm • Écartement hydraulique 500 mm – Écartement épaisseur végétation 700 mm • Coupe verticale: 2040 mm; 5 couteaux • Coupe horizontale: 840 mm; 2 couteaux • Distributeur électro hydraulique 	19 610,00 € 170 SPBEF 52
	<ul style="list-style-type: none"> • Rogneuse AR, 1 rangs Complets sur châssis bipoutre, élévation hydraulique de 700 mm • Écartement hydraulique 500 mm – Écartement épaisseur végétation 700 mm • Coupe verticale: 1240 mm; 3 couteaux • Coupe horizontale: 1240 mm; 3 couteaux • Distributeur électro hydraulique 	18 870,00 € 170 SPBEF 33
	<ul style="list-style-type: none"> • Rogneuse AR, 1 rangs Complets sur châssis bipoutre, élévation hydraulique de 700 mm • Écartement hydraulique 500 mm – Écartement épaisseur végétation 700 mm • Coupe verticale: 1640 mm; 4 couteaux • Coupe horizontale: 1240 mm; 3 couteaux • Distributeur électro hydraulique 	19 360,00 € 170 SPBEF 43
	<ul style="list-style-type: none"> • Rogneuse AR, 1 rangs Complets sur châssis bipoutre, élévation hydraulique de 700 mm • Écartement hydraulique 500 mm – Écartement épaisseur végétation 700 mm • Coupe verticale: 2040 mm; 5 couteaux • Coupe horizontale: 1240 mm; 3 couteaux • Distributeur électro hydraulique 	19 860,00 € 170 SPBEF 53

SUPPLÉMENTS

SCHÉMA	RÉFÉRENCE	DÉSIGNATION	PRIX HT
	F 0001-02	Coupes Sylvose 450 mm par machine (2)	1 050,00€
	F 0002-02	Ameneurs avec prises Push-Pull par machine (2)	1 785,00€
	F 0003	Réglage hydraulique de 300 mm de la coupe horizontale (1)	495,00€
	F 0008	Écartement d'épaisseur hydraulique 500 mm (1)	495,00€
	F 0007	Poignée multifonction Joystick	520,00€
	F 0009	Kit pendulaire hydraulique (1)	1 155,00€



Rogneuse Hydraulique

AR 2 RANGS

DOMEX® HIGH STRENGTH STEEL **HARDOX®** WEARPARTS



AISI 304







Rogneuse AR Hydraulique, montée sur châssis bipoutre et boggie:

- Coupe verticale de **1240 mm** en **3** couteaux, **1640 mm** en **4** couteaux et **2040 mm** en **5** couteaux en acier **Hardox** et carter en «INOX»
- Coupe horizontale de **840 mm** en **2** couteaux ou **1240 mm** en **3** couteaux en acier **Hardox**, carter support en «INOX», réglables en hauteur mécaniquement de **400 mm** ou **300 mm** hydrauliquement en **option**, inclinaison mécanique de 90 à 180 °
- Écartement du lamier vertical de **500 + 500 mm** et élévation du châssis de **700 mm** hydraulique, réglette de reparaire
- Vanne 3 voies de fermeture de la coupe verticale
- Centrale hydraulique pompe de 50 L avec refroidisseur
- Commande électro hydraulique
- Livrée avec cardan
- **Départ Usine**

SCHEMA	DÉSIGNATION	PRIX HT
	<ul style="list-style-type: none"> • Rogneuse AR, 2 rangs Complets sur châssis bipoutre élévation hydraulique de 700 mm • Écartement hydraulique 500 + 500 mm • Écartement épaisseur végétation manuelle de 700 mm (hydraulique 500 mm - optionnel) • Coupe verticale: 1240 mm; 3 couteaux • Coupe horizontale: 840 mm; 2 couteaux • Distributeur électro hydraulique 	<p>24 235,00 € 170 DPBEF 32</p>
	<ul style="list-style-type: none"> • Rogneuse AR, 2 rangs Complets sur châssis bipoutre élévation hydraulique de 700 mm • Écartement hydraulique 500 + 500 mm • Écartement épaisseur végétation manuelle de 700 mm (hydraulique 500 mm - optionnel) • Coupe verticale: 1640 mm; 4 couteaux • Coupe horizontale: 840 mm; 2 couteaux • Distributeur électro hydraulique 	<p>25 220,00 € 170 DPBEF 42</p>
	<ul style="list-style-type: none"> • Rogneuse AR, 2 rangs Complets sur châssis bipoutre élévation hydraulique de 700 mm • Écartement hydraulique 500 + 500 mm • Écartement épaisseur végétation manuelle de 700 mm (hydraulique 500 mm - optionnel) • Coupe verticale: 2040 mm; 5 couteaux • Coupe horizontale: 840 mm; 2 couteaux • Distributeur électro hydraulique 	<p>26 200,00 € 170 DPBEF 52</p>
	<ul style="list-style-type: none"> • Rogneuse AR, 2 rangs Complets sur châssis bipoutre élévation hydraulique de 700 mm • Écartement hydraulique 500 + 500 mm • Écartement épaisseur végétation manuelle de 700 mm (hydraulique 500 mm - optionnel) • Coupe verticale: 1240 mm; 3 couteaux • Coupe horizontale: 1240 mm; 3 couteaux • Distributeur électro hydraulique 	<p>24 730,00 € 170 DPBEF 33</p>
	<ul style="list-style-type: none"> • Rogneuse AR, 2 rangs Complets sur châssis bipoutre élévation hydraulique de 700 mm • Écartement hydraulique 500 + 500 mm • Écartement épaisseur végétation manuelle de 700 mm (hydraulique 500 mm - optionnel) • Coupe verticale: 1640 mm; 4 couteaux • Coupe horizontale: 1240 mm; 3 couteaux • Distributeur électro hydraulique 	<p>25 715,00 € 170 DPBEF 43</p>
	<ul style="list-style-type: none"> • Rogneuse AR, 2 rangs Complets sur châssis bipoutre élévation hydraulique de 700 mm • Écartement hydraulique 500 + 500 mm • Écartement épaisseur végétation manuelle de 700 mm (hydraulique 500 mm - optionnel) • Coupe verticale: 2040 mm; 5 couteaux • Coupe horizontale: 1240 mm; 3 couteaux • Distributeur électro hydraulique 	<p>26 700,00 € 170 DPBEF 53</p>



SUPPLÉMENTS

SCHÉMA	RÉFÉRENCE	DÉSIGNATION	PRIX HT
	F 0001-04	Coupes Sylvoise 450 mm par machine (4)	2 100,00€
	F 0002-04	Ameneurs avec prises Push-Pull par machine (4)	3 570,00€
	FD 0003-02	Réglage hydraulique de 300 mm de la coupe horizontale (2)	990,00€
	F 0008-02	Écartement d'épaisseur hydraulique 500 mm (2)	990,00€
	F 0007	Poignée multifonction Joystick	520,00€
	F 0009-02	Kit pendulaire hydraulique (2)	2 310,00€

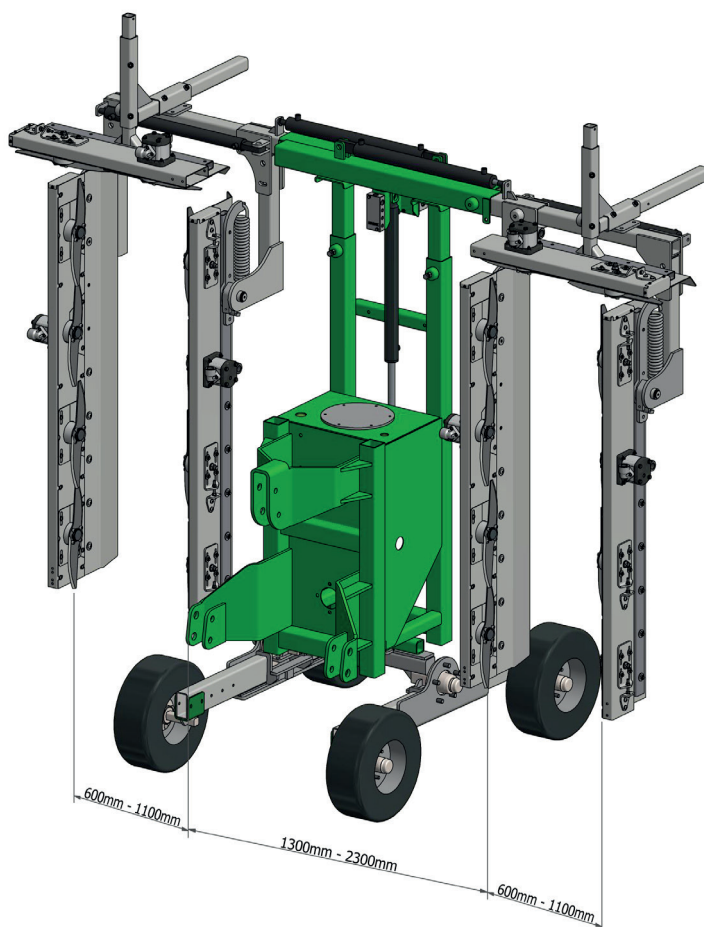

Rampe Désherbage



BD 2F VIGNE

15 L/MIN
Débit d'huile



Rampe de désherbage AV – AR Hydraulique, 2 rangs complets, montée sur châssis à double 3ème points:

- Rampe de désherbage avec capot de Ø 390 mm 1 jet laiton (standard) / Ø250 mm (option) / Ø520 (option)
- Largeur hors tout de la barre fermée 1500 mm et 4600 mm ouverte
- Relevage hydraulique (en Option)
- Livrée avec 4 ou 6 flexibles hydraulique de raccordement et trépieds de remisage
- **Départ Usine**



SCHÉMA	DÉSIGNATION	PRIX HT
	<ul style="list-style-type: none"> • Rampe de désherbage AV - AR, 2 rangs complets • Largeur hors tout de la barre fermée 1.50 m • Largeur de travail 1.50 à 3.00 m • Extension hydraulique (EXT) • Sur distributeur tracteur (2 DE) 	<p>3 895,00 € BARIGHVD 3</p>
	<ul style="list-style-type: none"> • Rampe de désherbage AV – AR, 2 rangs complets • Largeur hors tout de la barre fermée 1.50 m • Largeur de travail 1.50 à 3.00 m • Extension hydraulique (EXT) • Relevage hydraulique (ELEV) • Sur distributeur tracteur (3 DE) 	<p>4 250,00 € BARIGHVD 5</p>

SUPPLÉMENTS

SCHÉMA	RÉFÉRENCE	DÉSIGNATION	PRIX HT
	160 069 917	Commande électrohydraulique 2V+Boîtier et tuyauteries	1 115,00€
	160 069 910	Commande électrohydraulique 3V+Boîtier et tuyauteries	1 380,00€
	F 0007	Poignée multifonction Joystick	+ 520,00€
	KIT0074	Joystick électrohydraulique 2V et tuyauteries	990,00€
	KIT0060	Joystick électrohydraulique 3V et tuyauteries	1 230,00€

VALEURS ABSOLUES

A	Largeur MINI	900 mm
	Largeur MAXI	3000 mm
B	Largeur MINI	270 mm
	Largeur MAXI	1420 mm
C	Largeur MINI	1500 mm
	Largeur MAXI	4600 mm

NOTE: LES VALEURS PRÉSENTÉES SONT RÉSULTANT DE L'UTILISATION DES DIFFÉRENTS RÉGLAGES MANUALES ET HYDRAULIQUES DISPONIBLES DANS LE RAMPE DESHERBAGE

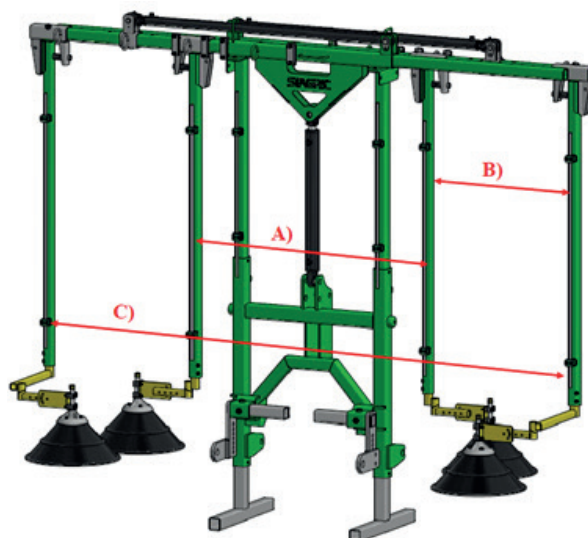

Rampe Désherbage



BHF VIGNE

15 L/MIN
Débit d'huile







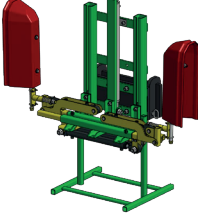
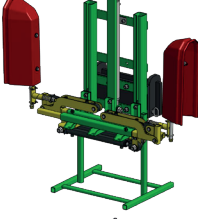
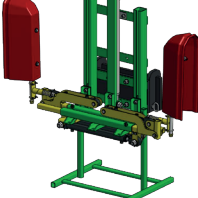

Rampe de désherbage AV Hydraulique, 1 ou 2 côtés, montée sur châssis bipoutre:

- Rampe de désherbage avec capot de 0.50 m 2 jets
- Largeur hors tout de la barre fermée 0.90 m pour modèle 1 côté et 1.20 m pour la 2 côtés
- Largeur de travail modèle 1 côté 1.00 à 1.30 m et 2.00 à 2.60 m pour la 2 côtés
- Commande électro hydraulique. 1 SE + Retour, nécessite pompe 15 L (en Option)
- Livrée **sans** plaque d'adaptation
- Livrée **avec** trépieds de remisage
- **Départ Usine**



SCHÉMA	DÉSIGNATION	PRIX HT
	<ul style="list-style-type: none"> • Rampe de désherbage AV, 1 côté sur châssis double • Largeur hors tout de la barre fermée 0.90 m • Largeur de travail 1.00 à 1.30 m • Extension hydraulique (EXT) • Élévation hydraulique (ELEV) • Sur distributeur tracteur (2 DE) 	<p>1 020,00 € BARIFHVS 5</p>
	<ul style="list-style-type: none"> • Rampe de désherbage AV, 1 côté sur châssis double • Largeur hors tout de la barre fermée 0.90 m • Largeur de travail 1.00 à 1.30 m • Extension hydraulique (EXT) • Pliage hydraulique (REB) • Sur distributeur tracteur (2 DE) 	<p>1 000,00 € BARIFHVS 6</p>
	<ul style="list-style-type: none"> • Rampe de désherbage AV, 1 cotés sur châssis double • Largeur hors tout de la barre fermée 0.90 m • Largeur de travail 1.00 à 1.30 m • Extension hydraulique (EXT) • Pliage hydraulique (REB) • Élévation hydraulique (ELEV) • Sur distributeur tracteur (3 DE) 	<p>1 275,00 € BARIFHVS 7</p>
	<ul style="list-style-type: none"> • Rampe de désherbage AV, 2 cotés sur châssis double • Largeur hors tout de la barre fermée 1.20 m • Largeur de travail 2.00 à 2.60 m • Extension hydraulique (EXT) • Élévation hydraulique (ELEV) • Sur distributeur tracteur (3 DE) 	<p>1 355,00 € BARIFHVD 5</p>
	<ul style="list-style-type: none"> • Rampe de désherbage AV, 2 cotés sur châssis double • Largeur hors tout de la barre fermée 1.20 m • Largeur de travail 2.00 à 2.60 m • Extension hydraulique (EXT) • Pliage hydraulique (REB) • Sur distributeur tracteur (4 DE) 	<p>1 600,00 € BARIFHVD 6</p>
	<ul style="list-style-type: none"> • Rampe de désherbage AV, 2 cotés sur châssis double • Largeur hors tout de la barre fermée 1.20 m • Largeur de travail 2.00 à 2.60 m • Extension hydraulique (EXT) • Pliage hydraulique (REB) • Élévation hydraulique (ELEV) • Sur distributeur tracteur (5 DE) 	<p>1 870,00 € BARIFHVD 7</p>

SUPPLÉMENTS

SCHÉMA	RÉFÉRENCE	DÉSIGNATION	PRIX HT
	160 069 924	Chappe d'attelage complémentaire complète légère	185,00€
	160 040 200	Chappe d'attelage complémentaire côté machine légère	100,00€
	KIT0039	Attelage par 3ème point AV (Préciser la norme 1 – 2 – 3)	350,00€
	S085	Brosse de désherbage ronde 1 jet (1) (Ø500 mm)	+250,00€
	S085-2	Brosse de désherbage ronde 1 jet (2) (Ø500 mm)	+500,00€
	S086	Cloche de désherbage ronde 1 jet (1) (Ø250 mm / Ø390 mm / Ø520 mm)	+250,00€
	S086-2	Cloche de désherbage ronde 1 jet (2) (Ø250 mm / Ø390 mm / Ø520 mm)	+500,00€
	160 069 927	Brosse de protection antidérive de 0.50 m (1)	57,50€
	160 069 921	Brosse de protection antidérive de 0.66 m (1)	90,00€
	160 069 925	Brosse de protection antidérive de 1.00 m (1)	157,50€
	160 069 917	Commande électrohydraulique 2V+Boîtier et tuyauteries	1 115,00€
	160 069 910	Commande électrohydraulique 3V+Boîtier et tuyauteries	1 380,00€
	160 069 911	Commande électrohydraulique 4V+Boîtier et tuyauteries	1 650,00€
	160 069 912	Commande électrohydraulique 5V+Boîtier et tuyauteries	1 910,00€
	F 0007	Poignée multifonction Joystick	+ 520,00€
	KIT0074	Joystick électrohydraulique 2V et tuyauteries	990,00€
	KIT0060	Joystick électrohydraulique 3V et tuyauteries	1 230,00€
	KIT0061	Joystick électrohydraulique 4V et tuyauteries	1 470,00€
	KIT0062	Joystick électrohydraulique 5V et tuyauteries	1 715,00€

Rampe Désherbage

BHF VERGER

15 L/MIN
Débit d'huile









Rampe de désherbage AV Hydraulique, 1 ou 2 côtés, montée sur châssis bipoutre:

- Rampe de désherbage avec capot de 0.66 m 2 jets
- Largeur hors tout de la barre fermée 1.50 m pour modèle 1 côté et 1.90 m pour la 2 côtés
- Largeur de travail modèle 1 côté 1.60 à 2.50 m et 3.10 à 5.00 m pour la 2 côtés
- Commande électro hydraulique. 1 SE + Retour, nécessite pompe 15 L (en Option)
- Livrée **sans** plaque d'adaptation
- Livrée **avec** trépieds de remisage
- **Départ Usine**

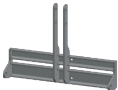

SCHÉMA	DÉSIGNATION	PRIX HT
	<ul style="list-style-type: none"> • Rampe de désherbage AV, 1 côté sur châssis double • Largeur hors tout de la barre fermée 1.50 m • Largeur de travail 1.60 à 2.50 m • Extension hydraulique (EXT) • Élévation hydraulique (ELEV) • Sur distributeur tracteur (2 DE) 	1 145,00 € BARIFHPS 5
	<ul style="list-style-type: none"> • Rampe de désherbage AV, 1 côté sur châssis double • Largeur hors tout de la barre fermée 1.50 m • Largeur de travail 1.60 à 2.50 m • Extension hydraulique (EXT) • Pliage hydraulique (REB) • Sur distributeur tracteur (2 DE) 	1 125,00 € BARIFHPS 6
	<ul style="list-style-type: none"> • Rampe de désherbage AV, 1 côté sur châssis double • Largeur hors tout de la barre fermée 1.50 m • Largeur de travail 1.60 à 2.50 m • Extension hydraulique (EXT) • Pliage hydraulique (REB) • Élévation hydraulique (ELEV) • Sur distributeur tracteur (3 DE) 	1 410,00 € BARIFHPS 7
	<ul style="list-style-type: none"> • Rampe de désherbage AV, 2 côtés sur châssis double • Largeur hors tout de la barre fermée 1.90 m • Largeur de travail 3.10 à 5.00 m • Extension hydraulique (EXT) • Élévation hydraulique (ELEV) • Sur distributeur tracteur (3 DE) 	1 535,00 € BARIFHPD 5
	<ul style="list-style-type: none"> • Rampe de désherbage AV, 2 côtés sur châssis double • Largeur hors tout de la barre fermée 1.90 m • Largeur de travail 3.10 à 5.00 m • Extension hydraulique (EXT) • Pliage hydraulique (REB) • Sur distributeur tracteur (4 DE) 	1 775,00 € BARIFHPD 6
	<ul style="list-style-type: none"> • Rampe de désherbage AV, 2 côtés sur châssis double • Largeur hors tout de la barre fermée 1.90 m • Largeur de travail 3.10 à 5.00 m • Extension hydraulique (EXT) • Pliage hydraulique (REB) • Élévation hydraulique (ELEV) • Sur distributeur tracteur (5 DE) 	2 065,00 € BARIFHPD 7

SUPPLÉMENTS

SCHÉMA	RÉFÉRENCE	DÉSIGNATION	PRIX HT
	160 069 924	Chappe d'attelage complémentaire complète légère	185,00€
	160 040 200	Chappe d'attelage complémentaire côté machine légère	100,00€
	KIT0039	Attelage par 3ème point AV (Préciser la norme 1 – 2 – 3)	350,00€
	S085	Brosse de désherbage ronde 1 jet (1) (Ø500 mm)	+250,00€
	S085-2	Brosse de désherbage ronde 1 jet (2) (Ø500 mm)	+500,00€
	S086	Cloche de désherbage ronde 1 jet (1) (Ø250 mm / Ø390 mm / Ø520 mm)	+250,00€
	S086-2	Cloche de désherbage ronde 1 jet (2) (Ø250 mm / Ø390 mm / Ø520 mm)	+500,00€
	16 023 604	Brosse de protection antidérive de 0.50 m (1)	57,50€
	16 023 601	Brosse de protection antidérive de 0.66 m (1)	90,00€
	16 023 605	Brosse de protection antidérive de 1.00 m (1)	157,50€
	160 069 917	Commande électrohydraulique 2V+Boîtier et tuyauteries	1 115,00€
	160 069 910	Commande électrohydraulique 3V+Boîtier et tuyauteries	1 380,00€
	160 069 911	Commande électrohydraulique 4V+Boîtier et tuyauteries	1 650,00€
	160 069 912	Commande électrohydraulique 5V+Boîtier et tuyauteries	1 910,00€
	F 0007	Poignée multifonction Joystick	+ 520,00€
	KIT0074	Joystick électrohydraulique 2V et tuyauteries	990,00€
	KIT0060	Joystick électrohydraulique 3V et tuyauteries	1 230,00€
	KIT0061	Joystick électrohydraulique 4V et tuyauteries	1 470,00€
	KIT0062	Joystick électrohydraulique 5V et tuyauteries	1 715,00€

Rampe Désherbage

BHF VERGER STRONG

15 L/MIN
Débit d'huile

Rampe de désherbage AV Hydraulique, 1 ou 2 côtés, montée sur châssis bipoutre:

- Rampe de désherbage avec capot de 0.66 m 2 jets
- Largeur hors tout de la barre fermée 1.50 m pour modèle 1 côté et 1.90 m pour la 2 côtés
- Largeur de travail modèle 1 côté 1.60 à 2.60 m et 3.20 à 5.20 m pour la 2 côtés
- Commande électro hydraulique. 1 SE + Retour, nécessite pompe 15 L (en Option)
- Livrée **sans** plaque d'adaptation
- Livrée **avec** trépieds de remisage
- **Départ Usine**











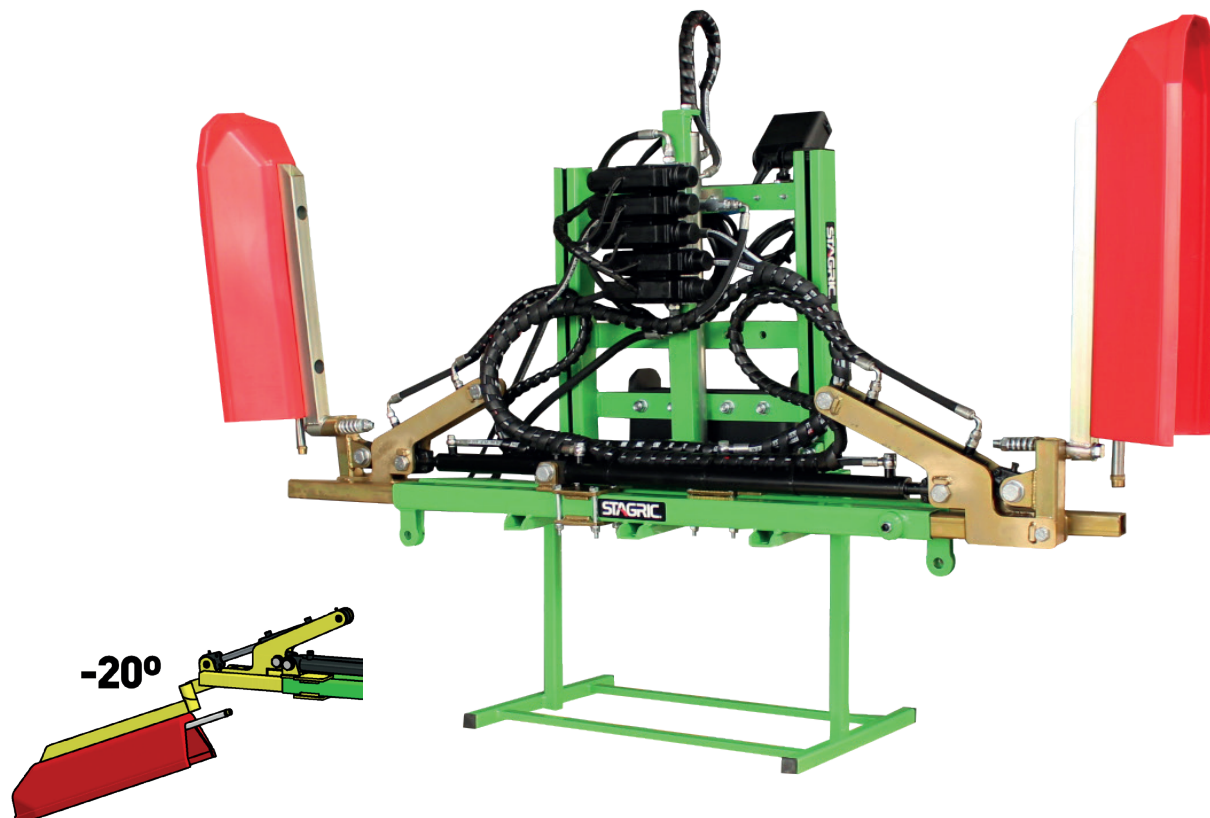

SCHÉMA	DÉSIGNATION	PRIX HT
	<ul style="list-style-type: none"> • Rampe de désherbage AV, 1 coté sur châssis double • Largeur hors tout de la barre fermée 1.50 m • Largeur de travail 1.60 à 2.60 m • Extension hydraulique (EXT) • Pliage hydraulique (REB) • Élévation hydraulique (ELEV) • Sur distributeur tracteur (3 DE) 	<p>1 560,00 € BARIFHPS7R</p>
	<ul style="list-style-type: none"> • Rampe de désherbage AV, 2 cotés sur châssis double • Largeur hors tout de la barre fermée 1.90 m • Largeur de travail 3.20 à 5.20 m • Extension hydraulique (EXT) • Pliage hydraulique (REB) • Élévation hydraulique (ELEV) • Sur distributeur tracteur (5 DE) 	<p>2 360,00 € BARIFHPD7R</p>

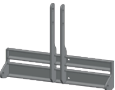
SUPPLÉMENTS

SCHÉMA	RÉFÉRENCE	DÉSIGNATION	PRIX HT
	160 069 924	Chappe d'attelage complémentaire complète légère	185,00€
	160 040 200	Chappe d'attelage complémentaire côté machine légère	100,00€
	KIT0039	Attelage par 3ème point AV (Préciser la norme 1 – 2 – 3)	350,00€
	S085	Brosse de désherbage ronde 1 jet (1) (Ø500 mm)	+250,00€
	S085-2	Brosse de désherbage ronde 1 jet (2) (Ø500 mm)	+500,00€
	S086	Cloche de désherbage ronde 1 jet (1) (Ø250 mm / Ø390 mm / Ø520 mm)	+250,00€
	S086-2	Cloche de désherbage ronde 1 jet (2) (Ø250 mm / Ø390 mm / Ø520 mm)	+500,00€
	16 023 601	Brosse de protection antidérive de 0.66 m (1)	90,00€
	160 069 910	Commande électrohydraulique 3V+Boîtier et tuyauteries	1 380,00€
	160 069 912	Commande électrohydraulique 5V+Boîtier et tuyauteries	1 910,00€
	F 0007	Poignée multifonction Joystick	+ 520,00€
	KIT0060	Joystick électrohydraulique 3V et tuyauteries	1 230,00€
	KIT0062	Joystick électrohydraulique 5V et tuyauteries	1 715,00€

Rampe Désherbage

BHF OLIVIER

15 L/MIN
Débit d'huile

Rampe de désherbage AV Hydraulique, 2 côtés, montée sur châssis bipoutre:

- Rampe de désherbage avec capot de 1.00 m 3 jets
- Largeur hors tout de la barre fermée 2.00 m pour modèle «INTENSIVO et OLIVAL»
- Largeur de travail modèle «INTENSIVO» 4.00 à 6.00 m et «OLIVAL» 5.00 à 7.00 m
- Commande électro hydraulique. (1 SE + Retour), nécessite pompe 15 L (en Option)
- Livrée **sans** plaque d'adaptation
- Livrée **avec** trépieds de remisage
- **Départ Usine**









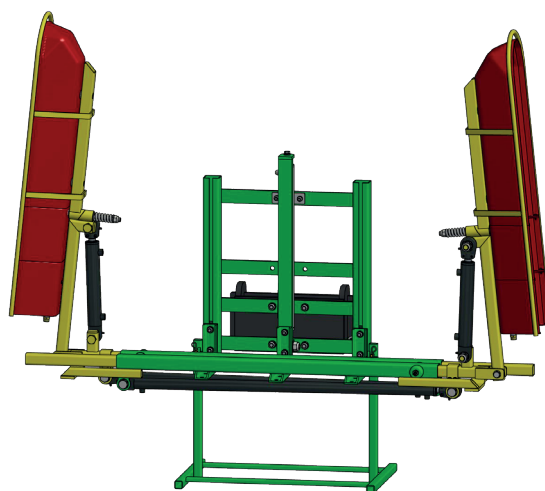

SCHÉMA	DÉSIGNATION	PRIX HT
	<ul style="list-style-type: none"> • Rampe de désherbage AV, 2 cotés, OLIVAL INTENSIVO sur châssis double • Largeur hors tout de la barre fermée 2.00 m • Largeur de travail 4.00 à 6.00 m • Pliage hydraulique (REB) • Élévation hydraulique (ELEV) • Sur distributeur tracteur (3 DE) 	<p>1 625,00 € BARIFOID 4</p>
	<ul style="list-style-type: none"> • Rampe de désherbage AV, 2 cotés, OLIVAL INTENSIVO sur châssis double • Largeur hors tout de la barre fermée 2.00 m • Largeur de travail 4.00 à 6.00 m • Extension hydraulique (EXT) • Pliage hydraulique (REB) • Sur distributeur tracteur (4 DE) 	<p>1 885,00 € BARIFOID 6</p>
	<ul style="list-style-type: none"> • Rampe de désherbage AV, 2 cotés, OLIVAL INTENSIVO sur châssis double • Largeur hors tout de la barre fermée 2.00 m • Largeur de travail 4.00 à 6.00 m • Extension hydraulique (EXT) • Élévation hydraulique (ELEV) • Pliage hydraulique (REB) • Sur distributeur tracteur (5 DE) 	<p>2 175,00 € BARIFOID 7</p>
	<ul style="list-style-type: none"> • Rampe de désherbage AV, 2 cotés, OLIVAL sur châssis double • Largeur hors tout de la barre fermée 2.00 m • Largeur de travail 5.00 à 7.00 m • Pliage hydraulique (REB) • Élévation hydraulique (ELEV) • Sur distributeur tracteur (3 DE) 	<p>1 625,00 € BARIFOD 4</p>
	<ul style="list-style-type: none"> • Rampe de désherbage AV, 2 cotés, OLIVAL sur châssis double • Largeur hors tout de la barre fermée 2.00 m • Largeur de travail 5.00 à 7.00 m • Extension hydraulique (EXT) • Pliage hydraulique (REB) • Sur distributeur tracteur (4 DE) 	<p>1 885,00 € BARIFOD 6</p>
	<ul style="list-style-type: none"> • Rampe de désherbage AV, 2 cotés, OLIVAL sur châssis double • Largeur hors tout de la barre fermée 2.00 m • Largeur de travail 5.00 à 7.00 m • Extension hydraulique (EXT) • Élévation hydraulique (ELEV) • Pliage hydraulique (REB) • Sur distributeur tracteur (5 DE) 	<p>2 175,00 € BARIFOD 7</p>

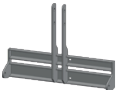
SUPPLÉMENTS

SCHÉMA	RÉFÉRENCE	DÉSIGNATION	PRIX HT
	160 069 924	Chappe d'attelage complémentaire complète légère	185,00€
	160 040 200	Chappe d'attelage complémentaire côté machine légère	100,00€
	KIT0039	Attelage par 3ème point AV (Préciser la norme 1 – 2 – 3)	350,00€
	S085	Brosse de désherbage ronde 1 jet (1) (Ø500 mm)	+250,00€
	S085-2	Brosse de désherbage ronde 1 jet (2) (Ø500 mm)	+500,00€
	S086	Cloche de désherbage ronde 1 jet (1) (Ø250 mm / Ø390 mm / Ø520 mm)	+250,00€
	S086-2	Cloche de désherbage ronde 1 jet (2) (Ø250 mm / Ø390 mm / Ø520 mm)	+500,00€
	16 023 604	Brosse de protection antidérive de 0.50 m (1)	57,50€
	16 023 601	Brosse de protection antidérive de 0.66 m (1)	90,00€
	16 023 605	Brosse de protection antidérive de 1.00 m (1)	157,50€
	160 069 917	Commande électrohydraulique 2V+Boîtier et tuyauteries	1 115,00€
	160 069 910	Commande électrohydraulique 3V+Boîtier et tuyauteries	1 380,00€
	160 069 911	Commande électrohydraulique 4V+Boîtier et tuyauteries	1 650,00€
	160 069 912	Commande électrohydraulique 5V+Boîtier et tuyauteries	1 910,00€
	F 0007	Poignée multifonction Joystick	+ 520,00€
	KIT0074	Joystick électrohydraulique 2V et tuyauteries	990,00€
	KIT0060	Joystick électrohydraulique 3V et tuyauteries	1 230,00€
	KIT0061	Joystick électrohydraulique 4V et tuyauteries	1 470,00€
	KIT0062	Joystick électrohydraulique 5V et tuyauteries	1 715,00€

Rampe Désherbage

BHF OLIVIER EXTREME

15 L/MIN
Débit d'huile







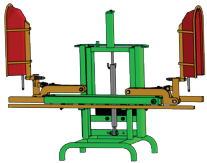
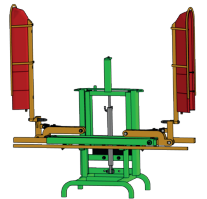

Rampe de désherbage AV Hydraulique, 2 côtés, montée sur châssis bipoutre:

- Rampe de désherbage avec capot de 0.66 m 2 jets / 1.00 m 3 jets
- Largeur hors tout de la barre fermée 2.00 m pour la 2 côtés
- Largeur de travail 3.30 à 5.30 m / 4.30 à 6.30 pour la 2 côtés
- Commande électro hydraulique. 1 SE + Retour, nécessite pompe 15 L (en Option)
- Livrée **sans** plaque d'adaptation
- Livrée **avec** trépieds de remisage
- **Départ Usine**

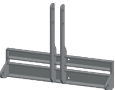

SCHÉMA	DÉSIGNATION	PRIX HT
	<ul style="list-style-type: none"> • Rampe de désherbage AV, 2 cotés sur châssis double • Rampe de désherbage avec capot de 0.66 m 2 jets • Largeur hors tout de la barre fermée 2.00 m • Largeur de travail 3.30 à 5.30 m • Extension hydraulique (EXT) • Pliage hydraulique (REB) • Élévation hydraulique (ELEV) • Sur distributeur tracteur (5 DE) 	<p>3 300,00 € BARIFHOD7E</p>
	<ul style="list-style-type: none"> • Rampe de désherbage AV, 2 cotés sur châssis double • Rampe de désherbage avec capot de 1.00 m 3 jets • Largeur hors tout de la barre fermée 2.00 m • Largeur de travail 4.30 à 6.30 m • Extension hydraulique (EXT) • Pliage hydraulique (REB) • Élévation hydraulique (ELEV) • Sur distributeur tracteur (5 DE) 	<p>3 400,00 € BARIFHOD7E</p>

SUPPLÉMENTS

SCHÉMA	RÉFÉRENCE	DÉSIGNATION	PRIX HT
	160 069 924	Chappe d'attelage complémentaire complète légère	185,00€
	160 040 200	Chappe d'attelage complémentaire côté machine légère	100,00€
	KIT0039	Attelage par 3ème point AV (Préciser la norme 1 – 2 – 3)	350,00€
	S085-2	Brosse de désherbage ronde 1 jet (2) (Ø500 mm)	+500,00€
	S086-2	Cloche de désherbage ronde 1 jet (2) (Ø250 mm / Ø390 mm / Ø520 mm)	+500,00€
	16 023 601 16 023 605	Brosse de protection antidérive de 0.66 m (1) Brosse de protection antidérive de 1.00 m (1)	90,00€ 157,50€
	160 069 912 F 0007	Commande électrohydraulique 5V+Boîtier et tuyauteries Poignée multifonction Joystick	1 910,00€ + 520,00€
	KIT0062	Joystick électrohydraulique 5V et tuyauteries	1 715,00€



Rampe Désherbage



BHF HORTICOLE

15 L/MIN
Débit d'huile



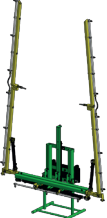

Rampe de désherbage AV Hydraulique, 2 côtés, montée sur châssis bipoutre:

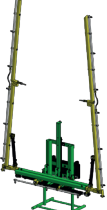
- Rampe de désherbage avec 14 ou 18 jets simple, escamotable sur la partie extérieur
- Largeur hors tout de la barre fermée 2.00 m
- Largeur de travail 7.00 m 14 jets et 9.00 m 18 jets
- Commande électro hydraulique. (1 SE + Retour), nécessite pompe 15 L (en Option)
- Livrée **sans** plaque d'adaptation
- Livrée **avec** trépieds de remisage
- **Départ Usine**



SCHÉMA	DÉSIGNATION	PRIX HT
	<ul style="list-style-type: none"> • Rampe de désherbage AV, 2 cotés, avec 18 jets simple, escamotable sur la partie extérieur • Largeur hors tout de la barre fermée 2.00 m • Largeur de travail 7.00 m 14 jets et 9.00 m 18 jets • Élévation manuel • Pliage hydraulique (REB) • Sur distributeur tracteur (2 DE) 	<p>1 700,00 € BARIFHHD2</p>
	<ul style="list-style-type: none"> • Rampe de désherbage AV, 2 cotés, avec 18 jets simple, escamotable sur la partie extérieur • Largeur hors tout de la barre fermée 2.00 m • Largeur de travail 7.00 m 14 jets et 9.00 m 18 jets • Élévation hydraulique (ELEV) • Pliage hydraulique (REB) • Sur distributeur tracteur (3 DE) 	<p>1 975,00 € BARIFHHD4</p>
	<ul style="list-style-type: none"> • Rampe de désherbage AV, 2 cotés, avec 18 jets simple, escamotable sur la partie extérieur • Largeur hors tout de la barre fermée 2.00 m • Largeur de travail 7.00 m 14 jets et 9.00 m 18 jets • Extension hydraulique (EXT) • Pliage hydraulique (REB) • Sur distributeur tracteur (4 DE) 	<p>2 245,00 € BARIFHHD6</p>
	<ul style="list-style-type: none"> • Rampe de désherbage AV, 2 cotés, avec 18 jets simple, escamotable sur la partie extérieur • Largeur hors tout de la barre fermée 2.00 m • Largeur de travail 7.00 m 14 jets et 9.00 m 18 jets • Élévation hydraulique (ELEV) • Pliage hydraulique (REB) • Extension hydraulique (EXT) • Sur distributeur tracteur (5 DE) 	<p>2 540,00 € BARIFHHD7</p>

SUPPLÉMENTS

SCHÉMA	RÉFÉRENCE	DÉSIGNATION	PRIX HT
	160 069 924	Chappe d'attelage complémentaire complète légère	185,00€
	160 040 200	Chappe d'attelage complémentaire côté machine légère	100,00€
	KIT0039	Attelage par 3ème point AV (Préciser la norme 1 – 2 – 3)	350,00€
	160 069 917	Commande électrohydraulique 2V+Boîtier et tuyauteries	1 115,00€
	160 069 910	Commande électrohydraulique 3V+Boîtier et tuyauteries	1 380,00€
	160 069 911	Commande électrohydraulique 4V+Boîtier et tuyauteries	1 650,00€
	160 069 912	Commande électrohydraulique 5V+Boîtier et tuyauteries	1 910,00€
	F 0007	Poignée multifonction Joystick	+ 520,00€
	KIT0074	Joystick électrohydraulique 2V et tuyauteries	990,00€
	KIT0060	Joystick électrohydraulique 3V et tuyauteries	1 230,00€
	KIT0061	Joystick électrohydraulique 4V et tuyauteries	1 470,00€
	KIT0062	Joystick électrohydraulique 5V et tuyauteries	1 715,00€

Élagueuse à lamier

STD-S ARBO

50 L/MIN
Débit d'huile

Élagueuse AV à barre de coupe à sections Hydraulique, montée sur châssis bipoutre:

- Coupe verticale de **2400/2700** mm équipée de sphérique qui fonctionne en alternance, coupe de branche d'une épaisseur moyenne de **30** mm, inclinaison hydraulique de la barre de coupe verticale: 60°
- Coupe horizontale de **1800/2100** mm équipée de sphérique qui fonctionne en alternance, coupe de branche d'une épaisseur moyenne de **30** mm réglable en hauteur hydrauliquement de **600** mm, inclinaison hydraulique de 0 à 180 °
- Écartement du lamier vertical de **600** mm et élévation du châssis de **900** mm hydraulique
- Commande électrohydraulique avec poignée multifonction 'Joystick' (1 SE + Retour, nécessite pompe 50 L)
- Livrée avec plaque d'adaptation, tendeur et trépieds de remisage
- **Départ Usine**



MAX.
Ø30 mm





SCHÉMA	DÉSIGNATION	PRIX HT
	<ul style="list-style-type: none"> • Élagueuse AV, 1 ½ rang sur châssis bipoutre, relevage hydraulique de 900 mm • Écartement hydraulique latéral: 600 mm • Coupe verticale: 2400 mm • Coupe horizontale: 1800 mm • Distributeur électro hydraulique • Débit d'huile nécessaire de 50 L/min 	<p>18 950,00 € 173PASS2124118</p>
	<ul style="list-style-type: none"> • Élagueuse AV, 1 ½ rang sur châssis bipoutre, relevage hydraulique de 900 mm • Écartement hydraulique latéral: 600 mm • Coupe verticale: 2700 mm • Coupe horizontale: 2100 mm • Distributeur électro hydraulique • Débit d'huile nécessaire de 50 L/min 	<p>19 460,00 € 173PASS2127121</p>

Élagueuse à lamier

ART-S ARBO

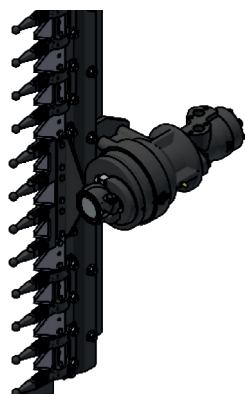
45-50 L/MIN
Débit d'huile

Élagueuse AV à barre de coupe à sections Hydraulique, montée sur châssis monopoutre, articulé:

- Barre de coupe de **2400/2700/3000** mm équipée avec peignes de rétention sphériques pour protection de la végétation, qui fonctionne en alternance, coupe de branche d'une épaisseur moyenne de **30** mm
- Barre de coupe de **2400** mm qui fonctionne en alternance, coupe de branche d'une épaisseur moyenne de **60** mm
- Châssis articulé avec 4 mouvements hydrauliques indépendants qui permet différentes positions de la lame de coupe
- Rotation indépendante de la barre de coupe verticale: 180°
- Commande électrohydraulique avec poignée multifonction 'Joystick' (1 SE + Retour, nécessite pompe 50 L)
- Livrée avec plaque d'adaptation, tendeur et trépieds de remisage
- **Départ Usine**



MAX.
Ø30 mm / Ø60 mm
(EXTREME)

EXTREME



SCHÉMA	DÉSIGNATION	PRIX HT
	<ul style="list-style-type: none"> • Élagueuse AV, avec un barre de coupe à sections hydraulique • Montée sur châssis monopoutre, articulé • Barre de coupe: 2400 mm • Distributeur électro hydraulique • Débit d'huile nécessaire de 45 L/min 	<p>17 050,00 € 173PAAS124</p>
	<ul style="list-style-type: none"> • Élagueuse AV, avec un barre de coupe à sections hydraulique • Montée sur châssis monopoutre, articulé • Barre de coupe: 2700 mm • Distributeur électro hydraulique • Débit d'huile nécessaire de 45 L/min 	<p>17 450,00 € 173PAAS127</p>
	<ul style="list-style-type: none"> • Élagueuse AV, avec un barre de coupe à sections hydraulique • Montée sur châssis monopoutre, articulé • Barre de coupe: 3000 mm • Distributeur électro hydraulique • Débit d'huile nécessaire de 45 L/min 	<p>17 800,00 € 173PAAS130</p>
	<ul style="list-style-type: none"> • Élagueuse AV, avec un barre de coupe à sections hydraulique (EXTREME) • Montée sur châssis monopoutre, articulé • Barre de coupe: 2400 mm (EXTREME) • Distributeur électro hydraulique • Débit d'huile nécessaire de 50 L/min 	<p>23 700,00 € 173PAAS124X</p>

Élagueuse à lamier

MSC-S ARBO

45-50 L/MIN

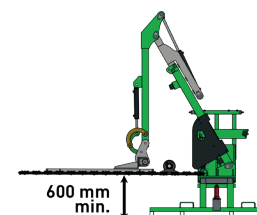
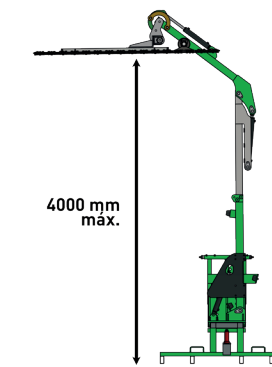
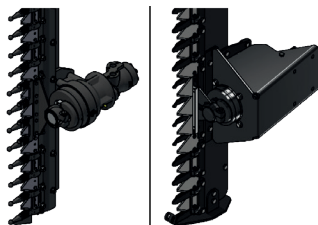
Débit d'huile

Élagueuse AV à barre de coupe à sections Hydraulique, montée sur châssis basse:

- Barre de coupe de **2400/2700/3000** mm équipée avec peignes de rétention sphériques pour protection de la végétation, qui fonctionne en alternance, coupe de branche d'une épaisseur moyenne de **30** mm
- Barre de coupe de **2400** mm qui fonctionne en alternance, coupe de branche d'une épaisseur moyenne de **60** mm
- Châssis basse avec 3 mouvements hydrauliques indépendants qui permet différentes positions de la lame de coupe
- Inclinaison hydraulique de la barre de coupe verticale: 60°
- Écartement du lamier vertical de **600** mm et élévation du barre de coupe de **500** mm hydraulique
- Commande électrohydraulique avec poignée multifonction 'Joystick' [1 SE + Retour, nécessite pompe 50 L]
- Livrée avec plaque d'adaptation, tendeur et trépieds de remisage
- **Départ Usine**



MAX.
Ø30 mm / Ø60 mm
(EXTREME)

EXTREME

SCHÉMA	DÉSIGNATION	PRIX HT
	<ul style="list-style-type: none"> • Élagueuse AV, avec un barre de coupe à sections hydraulique • Montée sur châssis basse • Barre de coupe: 2400 mm • Distributeur électro hydraulique • Débit d'huile nécessaire de 45 L/min 	12 750,00 € 173PAMS2124
	<ul style="list-style-type: none"> • Élagueuse AV, avec un barre de coupe à sections hydraulique • Montée sur châssis basse • Barre de coupe: 2700 mm • Distributeur électro hydraulique • Débit d'huile nécessaire de 45 L/min 	13 380,00 € 173PAMS2127
	<ul style="list-style-type: none"> • Élagueuse AV, avec un barre de coupe à sections hydraulique • Montée sur châssis basse • Barre de coupe: 3000 mm • Distributeur électro hydraulique • Débit d'huile nécessaire de 45 L/min 	13 700,00 € 173PAMS2130
	<ul style="list-style-type: none"> • Élagueuse AV, avec un barre de coupe à sections hydraulique (EXTREME) • Montée sur châssis basse • Barre de coupe: 2400 mm (EXTREME) • Distributeur électro hydraulique • Débit d'huile nécessaire de 50 L/min 	19 680,00 € 173PAMS2124X

Élagueuse à disc

ART-S-DISC ARBO

Élagueuse AV à système de coupe à disques, montée sur châssis monopoutre, articulé:

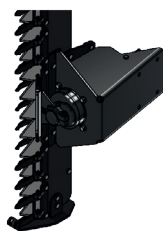
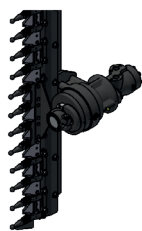

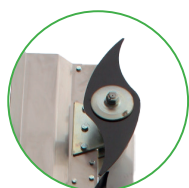

- Système de coupe: **2500 mm** (1 moteur + transmission par courroie) / **2700 mm** (5 moteurs)
- Disques de coupe en acier Ø600 mm avec dents WIDIA™
- Capacité de couper des branches: Ø150 mm
- Châssis articulé avec 4 mouvements hydrauliques indépendants qui permet différentes positions du système de coupe
- Rotation indépendante du système de coupe: 180°
- Commande électrohydraulique avec poignée multifonction 'Joystick' (2 SE + Retour, nécessite pompe 60+15 L)
- Livrée avec plaque d'adaptation, tendeur et trépieds de remisage
- **Départ Usine**

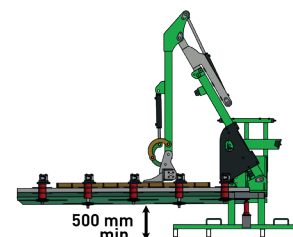
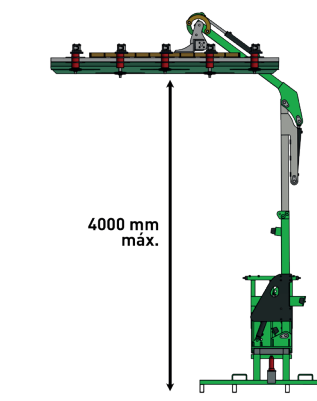

MAX.
Ø150 mm



WIDIA

SCHÉMA	DÉSIGNATION	PRIX HT
	<ul style="list-style-type: none"> • Élagueuse AV, avec système de coupe à disques • Montée sur châssis monopoutre, articulé • Système de coupe: 2500 mm (1 moteur + transmission par courroie) • Distributeur électro hydraulique • Débit d'huile nécessaire de 60+15 L/min 	<p>21 850,00 € 173PAAS125DC</p>
	<ul style="list-style-type: none"> • Élagueuse AV, avec système de coupe à disques • Montée sur châssis monopoutre, articulé • Système de coupe: 2700 mm (5 moteurs) • Distributeur électro hydraulique • Débit d'huile nécessaire de 60+15 L/min 	<p>22 550,00 € 173PAAS127DM</p>
	<ul style="list-style-type: none"> • 120 L d'huile • 2 Pompes hydrauliques 54 + 14 cm³ • 82 l/min (65+17- circuits indépendants) (400 rpm) • Transmission par cardan non incluse 	<p>4 450,00 € 172991300</p>
	<ul style="list-style-type: none"> • Couteau rotative pour la végétation fine (unité) 	<p>165,00 € 1730052170</p>

Élagueuse à disc

MSC-S-DISC ARBO





60+15 L/MIN
Débit d'huile

Élagueuse AV à système de coupe à disques, montée sur châssis basse:

- Système de coupe: **2500** mm (1 moteur + transmission par courroie) / **2700** mm (5 moteurs)
- Disques de coupe en acier Ø600 mm avec dents WIDIA™
- Capacité de couper des branches: Ø150 mm
- Châssis basse avec 3 mouvements hydrauliques indépendants qui permet différentes positions du système de coupe
- Inclinaison hydraulique du système de coupe verticale: 60°
- Écartement du système de coupe vertical de **600** mm et élévation du système de coupe de **500** mm hydraulique
- Commande électrohydraulique avec poignée multifonction 'Joystick' (2 SE + Retour, nécessite pompe 60+15 L)
- Livrée avec plaque d'adaptation, tendeur et trépieds de remisage
- **Départ Usine**

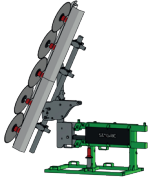

WIDIA 

SCHÉMA	DÉSIGNATION	PRIX HT
	<ul style="list-style-type: none"> • Élagueuse AV, avec système de coupe à disques • Montée sur châssis basse • Système de coupe: 2500 mm (1 moteur + transmission par courroie) • Distributeur électro hydraulique • Débit d'huile nécessaire de 60+15 L/min 	<p>16 950,00 € 173PAMS125DC</p>
	<ul style="list-style-type: none"> • Élagueuse AV, avec système de coupe à disques • Montée sur châssis basse • Système de coupe: 2700 mm (5 moteurs) • Distributeur électro hydraulique • Débit d'huile nécessaire de 60+15 L/min 	<p>17 670,00 € 173PAMS127DM</p>
	<ul style="list-style-type: none"> • 120 L d'huile • 2 Pompes hydrauliques 54 + 14 cm³ • 82 l/min (65+17- circuits indépendants) (400 rpm) • Transmission par cardan non incluse 	<p>4 450,00 € 172991300</p>
	<ul style="list-style-type: none"> • Couteau rotative pour la végétation fine (unité) 	<p>165,00 € 1730052170</p>

Prétailleuse Vigne

STD-DISC

40 à 50 L/MIN
Débit d'huile



Prétailleuse AV Hydraulique, montée sur châssis monopoutre:

- Prétailleuse hydraulique élévation de **900 mm**
- Coupe livrée avec 5 paires de disques
- Disque de coupe en **Hardox** (en Option jusqu'à 10 paires)
- Débit d'huile requis 40 à 50 l/mn
- Commande électro hydraulique pour toutes les fonctions
- Modèle en positionnement frontale pour le transport (Type PPFM)
- Livrée avec plaque d'adaptation, tendeur et trépieds de remisage
- **Départ Usine**

HARDOX®
WEARPARTS

SCHÉMA	DÉSIGNATION	PRIX HT
	<ul style="list-style-type: none"> • Prétailleuse AV, sur châssis monopoutre • Élévation hydraulique de 900 mm • Livrée de série avec 5 paires de disques • Distributeur électro hydraulique • Débit d'huile nécessaire de 40 à 50 l/ min 	<p>15 310,00 € 172 PPF02</p>
	<ul style="list-style-type: none"> • Prétailleuse AV, sur châssis monopoutre • Élévation hydraulique de 900 mm • Modèle en positionnement AV pour le transport • Livrée de série avec 5 paires de disques • Distributeur électro hydraulique • Débit d'huile nécessaire de 40 à 50 l/ min 	<p>16 750,00 € 172 PPFM42</p>

SCHÉMA	RÉFÉRENCE	DÉSIGNATION	PRIX HT
	172 990 500	Paire de disques complémentaires	405,00€
	172 990 200	Paire de disques d'ouverture	680,00€
	172 990 700	Refroidisseur d'huile (pour machine sans centrale hydraulique)	955,00€
	172 990 800	Protection de disque	140,00€
	F 0006	Attelage AV par 3ème points	410,00€
	F 0007	Poignée Joystick	535,00€
	F 0009	Kit pendulaire hydraulique	680,00€
	F 0010	Kit pendulaire mécanique	500,00€



Andaineur VR

25 à 30 L/MIN
Débit d'huile

Andaineur AV Hydraulique, simple ou double, montée sur châssis simple ou bipoutre:



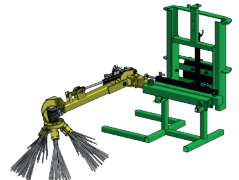

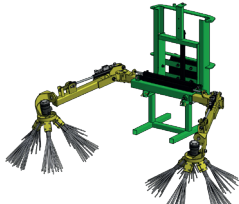



- Brosse à brin en Ertalon de 5 groupes de brin
- Écartement sur un ou deux côtés, réglage d'inclinaison des brosses
- Largeur de travail modèle simple de 0.90 à 2.50 m, double de 1.80 à 4.90 m
- Commande électro hydraulique (en Option). 1 SE + Retour, nécessite pompe 25/30 L (en Option)
- Adaptation de rampe de désherbage avec capot de 0.50, 0.66 ou 1.00 m (en Option)
- Brosse à lamelle en caoutchouc (en Option)
- Livrée **sans** plaque d'adaptation
- Livrée **avec** trépieds de remisage
- **Départ Usine**

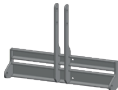

SCHÉMA	DÉSIGNATION	PRIX HT
	<ul style="list-style-type: none"> • Andaineur AV, 1 brosse sur châssis simple • Extension hydraulique latéral 0.90 à 2.50 m • Pliage de bras de brosse hydraulique • 1 Moteur hydraulique de 125 cc • Sur distributeur tracteur (nécessite 2 DE + 1 SE avec retour) • Débit d'huile nécessaire de 25 L/min 	2 310,00 € VARIFHS 2
	<ul style="list-style-type: none"> • Andaineur AV, 1 brosse sur châssis simple • Extension hydraulique latéral 0.90 à 2.50 m • Pliage de bras de brosse hydraulique • Relevage hydraulique course de 500 mm • 1 Moteur hydraulique de 125 cc • Sur distributeur tracteur (nécessite 3 DE + 1 SE avec retour) • Débit d'huile nécessaire de 25 L/min 	3 110,00 € VARIFHS 4
	<ul style="list-style-type: none"> • Andaineur AV, 2 brosses sur châssis simple • Extension hydraulique latéral 1.80 à 4.90 m • Pliage de bras de brosse hydraulique • 2 Moteurs hydraulique de 125 cc • Sur distributeur tracteur (nécessite 4 DE + 1 SE avec retour) • Débit d'huile nécessaire de 30 L/min 	4 215,00 € VARIFHD 2
	<ul style="list-style-type: none"> • Andaineur AV, 2 brosses sur châssis simple • Extension hydraulique latéral 1.80 à 4.90 m • Pliage de bras de brosse hydraulique • Relevage hydraulique course de 500 mm • 2 Moteurs hydraulique de 125 cc • Sur distributeur tracteur (nécessite 5 DE + 1 SE avec retour) • Débit d'huile nécessaire de 30 L/min 	5 010,00 € VARIFHD 4



SUPPLÉMENTS

SCHÉMA	RÉFÉRENCE	DÉSIGNATION	PRIX HT
	160 069 913	Chappe d'attelage complémentaire complète	245,00€
	1 700 010 130	Chappe d'attelage complémentaire côté machine	150,00€
	KIT0039	Attelage par 3ème point AV (Préciser la norme 1 - 2 - 3)	350,00€
	VARIFH	Brosse à brin en Ertalon (1) Déduction	725,00€ - 725,00€
	KIT0047	Brosse à lamelle en Caoutchouc sans moteur (1)	475,00€
	KIT0051	KIT Epampreuse (1)	2 200,00€
	160 069 927	Rampe de désherbage 1 côté à capot de 0.50 m (1)	245,00€
	160 069 921	Rampe de désherbage 1 côté à capot de 0.66 m (1)	250,00€
	160 069 925	Rampe de désherbage 1 côté à capot de 1.00 m (1)	340,00€
	16 023 604	Brosse de protection antidérive de 0.50 m (1)	57,50€
	16 023 601	Brosse de protection antidérive de 0.66 m (1)	90,00€
	16 023 605	Brosse de protection antidérive de 1.00 m (1)	157,50€
	KIT0038	Commande électrohydraulique 2V+1R+Boîtier et tuyauteries	1 685,00€
	KIT0024	Commande électrohydraulique 3V+1R+Boîtier et tuyauteries	1 950,00€
	KIT0025	Commande électrohydraulique 4V+1R+Boîtier et tuyauteries	2 215,00€
	KIT0026	Commande électrohydraulique 5V+1R Boîtier et tuyauteries	2 480,00€

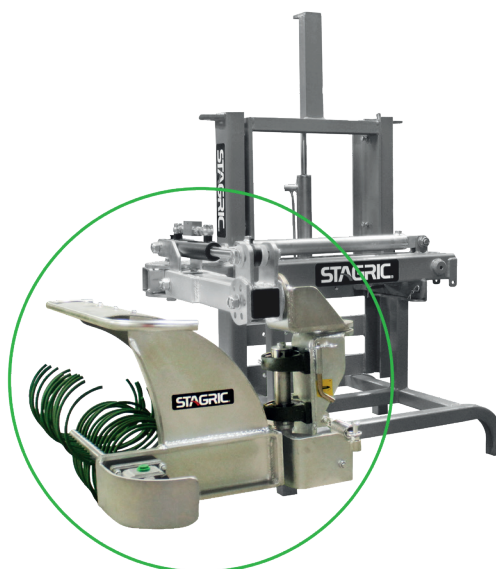

Central Hydraulique

CENT

Centrale Hydraulique AR:

- Centrale Hydraulique avec dépôt de 80 ou 120 litres d'huile
- Centrale Hydraulique équipée de 1 ou 2 pompes hydrauliques
- Centrale Hydraulique équipé d'un refroidisseur d'huile
- Centrale Hydraulique couplée au 3ème point du tracteur
- Départ Usine







SCHÉMA	DÉSIGNATION	PRIX HT
	<ul style="list-style-type: none"> • 80 L d'huile • 1 Pompe hydraulique 26 cm³ • 31 l/min (400 rpm) 	3 985,00 € 172991200
	<ul style="list-style-type: none"> • 80 L d'huile • 1 Pompe hydraulique 44 cm³ • 53 l/min (400 rpm) 	3 985,00 € 172990600
	<ul style="list-style-type: none"> • 80 L d'huile • 2 Pompes hydrauliques 26 + 21 cm³ • 56 l/min (31+25) (400 rpm) 	4 560,00 € 172990300
	<ul style="list-style-type: none"> • 120 L d'huile • 1 Pompe hydraulique 44 cm³ • 53 l/min (400 rpm) 	4 330,00 € 172991100
	<ul style="list-style-type: none"> • 120 L d'huile • 2 Pompes hydrauliques 26 + 21 cm³ • 56 l/min (31+25) (400 rpm) 	4 900,00 € 172991000

TABLEAU DE DÉBIT

RPM - Tracteur	1 Pompe - 26 cm ³ Débit (l/min)	1 Pompes - 44 cm ³ Débit (l/min)	2 Pompes - 26 + 21 cm ³ Débit (l/min)
200	16	26	28
250	20	33	35
300	23	40	42
350	27	46	49
400	31	53	56
450	35	60	63
475	37	63	67
500	39	66	71
540	42	71	76

Trémie Élévatrice

TG

20 L/MIN
Débit d'huile

DOMEX®
HIGH STRENGTH STEEL

Trémie élévatrice AR Hydraulique, sur 3ème points tracteur:

- Trémie formée en polyéthylène alimentaire, avec renfort, à basculement hydraulique par vérin
- Volume de la trémie de 700 dm³
- Élévateur double mats en « DOMEX » hauteur fermé de 1800 mm, élévation total de 2200 mm
- Livrée sur distributeur tracteur, manuel ou hydraulique
- **Départ Usine**



SCHÉMA	DÉSIGNATION	PRIX HT
	<ul style="list-style-type: none"> • Trémie élévatrice AR, sur 3ème points tracteur • Formée en polyéthylène, avec renfort, à basculement hydraulique par vérin • Élévation hydraulique: 2200 mm • Volume: 700 dm³ 2 vérins • Sur distributeur tracteur (2 DE) • Sans 3ème point hydraulique 	<p>3 475,00 € 171TV001</p>
	<ul style="list-style-type: none"> • Trémie élévatrice AR, sur 3ème points tracteur • Formée en polyéthylène, avec renfort, à basculement hydraulique par vérin • Élévation hydraulique: 2200 mm • Volume: 700 dm³, 2 vérins • Avec distributeur manuel • Nécessite au tracteur (1 SE + Retour) 	<p>4 000,00 € 171TV001M</p>
	<ul style="list-style-type: none"> • Trémie élévatrice AR, sur 3ème points tracteur • Formée en polyéthylène, avec renfort, à basculement hydraulique par vérin • Élévation hydraulique: 2200 mm • Volume: 700 dm³, 2 vérins • Avec distributeur électrohydraulique et boîtier de commande • Nécessite au tracteur (1 SE + Retour) 	<p>4 620,00 € 171TV001E</p>

TRANSPORT ET TAXE

Livraison des machines départ Usine de Carvoeira TVD - Portugal - (EXW) – Ex-Works.
TRANSPORT À LA CHARGE DU CLIENT.

Les prix indiqués sont hors TVA au taux légal en vigueur du pays de distribution. Ces conditions entrent en vigueur le **01/04/2023**, et peuvent être modifiées à tout moment, sans préavis. Comme les images du tableau présenté doivent être purement illustratives, elles ne sont pas contraignantes pour le produit final. Sauf erreur typographique, les prix indiqués doivent être considérés comme des Prix Publics.

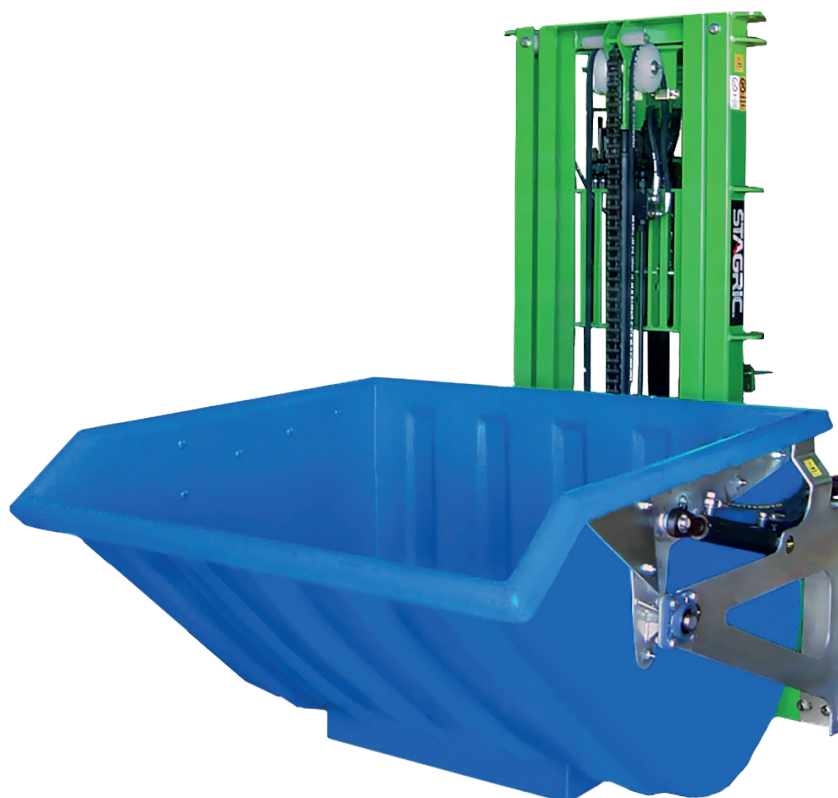
CONDITIONS DE GARANTIE

Nos matériels sont garantis pour une période de 12 mois à partir de la date de livraison à un client final STAGRIC garanti l'équipement et / ou les composants qu'il vend pour les professionnels (Utilisation PROFESSIONNELLE – CC art. 921°) STAGRIC garanti contre tout défaut de matériaux ou de la fabrication.

Chacune de ces situations sera traitées et évaluées par le Management Qualité.

RÉPARATION SOUS GARANTIE

Élimination de tout défaut de matière ou de fabrication, dans les délais précités et à l'exception:

- Frais et risque de transport (responsabilité de l'acheteur)
- Déplacement de nos techniciens
- Travail et main d'œuvre
- Matériau à usure rapide (Pièces d'usures)

ANNULATION

Les demandes ne seront pas traitées en cas de :

- Machine réparée par des inconnus et sans notre autorisation expresse
- Altération, déréglementation ou modification de l'équipement
- Machine sans plaque signalétique attachée
- Mauvais fonctionnement dû à des causes externes

INFORMATION AUX CONSOMMATEURS

En cas de litige de consommation, le consommateur peut avoir recours à l'entité alternative de règlement des litiges suivante:

CENTRE D'ARBITRAGE DES CONFLITS DE CONSOMMATION DE LISBONNE

T. 218 807 030 (Appel vers le réseau fixe national)

E. juridico@centroarbitragemlisboa.pt / director@centroarbitragemlisboa.pt

www.centroarbitragemlisboa.pt

NOTE: Ces conditions sont en vigueur depuis le 1er juillet 2020 et peuvent être modifiées à tout moment, sans préavis. Les images contenues dans ce tableau doivent être considérées comme purement illustratives et ne lient pas le produit final. Sauf pour toute erreur typographique, les prix indiqués doivent être considérés comme des prix de vente publique.

STAGRIC, LDA.

CONTACT FRANCE

MG Agence Commerciale

T. +33 608 552 902

(Appel vers le réseau fixe national)

E. mg-agri@wanadoo.fr

www.stagric.com

PORTUGAL

Zona Industrial da Carvoeira

2565-148 Carvoeira TVD

Portugal









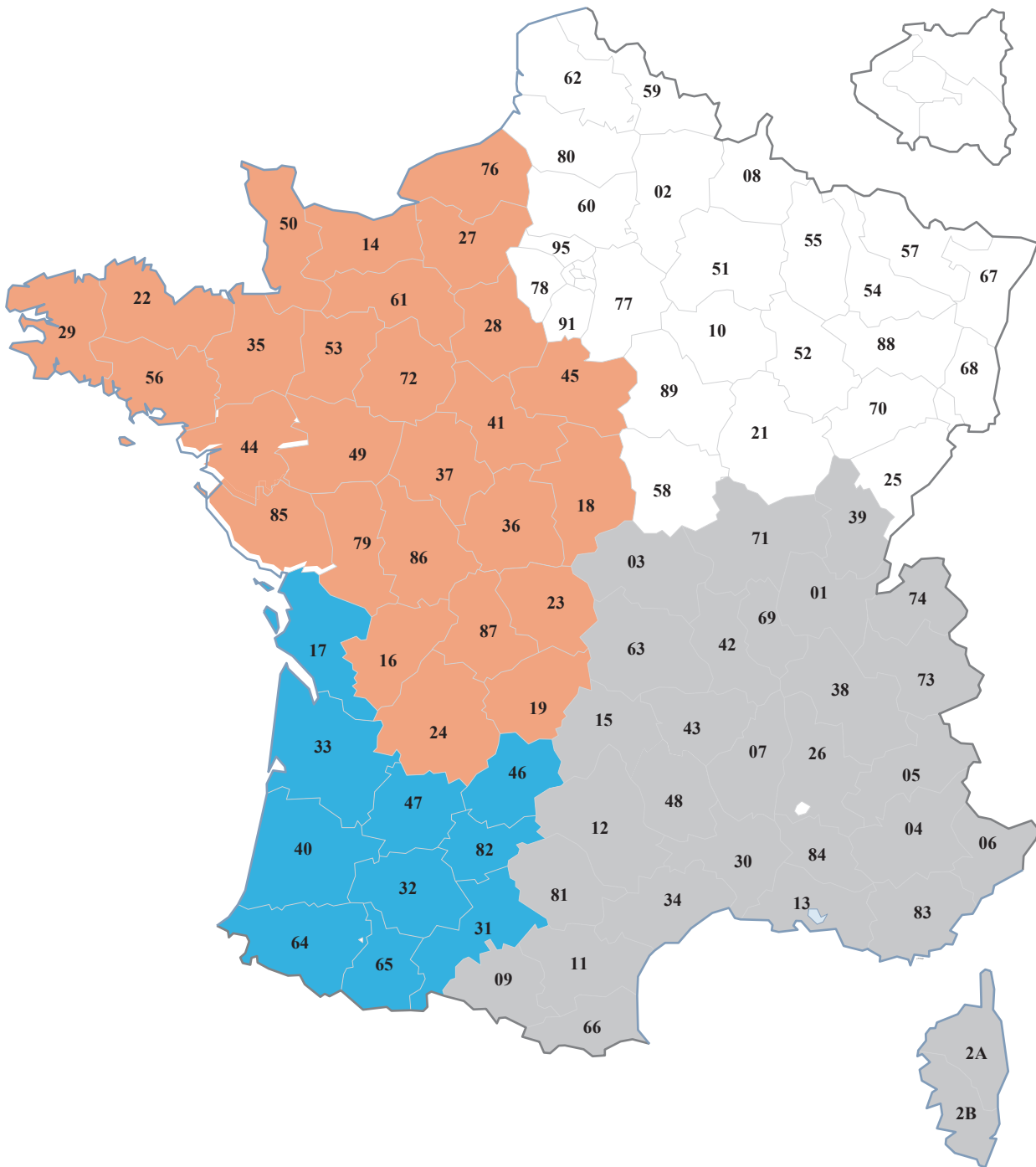

T. + 351 261 740 250

(Appel vers le réseau fixe national)

E. info@stagric.com





- 

GRANGEON Michel - Tél. 06 08 55 29 02 – Email. mg-agri@wanadoo.fr
- 

MACÉ Michel - Tél. 06 20 78 34 55 – Email. Provert.distri@gmail.com
- 

LACHAUME Guillaume - Tél. 06 32 37 66 22 – Email. mg-agri02@orange.fr
- 

LORY Quentin - Tél. 06 43 06 81 52 – Email. lmaequipements@gmail.com
- 

GRANGEON Michel - Tél. 06 08 55 29 02 – Email. mg-agri@wanadoo.fr



STAGRIC[®]

STAGRIC, LDA.

Zona Industrial da Carvoeira
2565-148 Carvoeira TVD, Portugal

T. (+351) 261 740 250

(Appel vers le réseau fixe national)

E. info@stagric.com

www.stagric.com

